

baumeister

baumeister

Entdecken Sie unser gesamtes Werkstatt-Sortiment!

Откройте для себя весь ассортимент нашей мастерской!



Aufbauanleitung

Инструкция по сборке

Важно! Внимательно прочитайте инструкцию и сохраните для дальнейшего использования.



www.ondis24.com/werkstatt



model: BTC-006A
EAN 4250627223290 (Art. 44123)

Werkbank Basic 120 x 60 x 85 (H) cm

Верстак Бейсик 120x 60 x 85 (H) см

model: BTC-006A
EAN 4250627223290 (Art. 44123)

Onlinediscount24 eSales GmbH
Altenberger Str. 64
01744 Dippoldiswalde, Germany

eu: ondis24.com
by: eland.by

ElandBelImport Ltd.
220080, Minsk, Budslauskaya str. 23/1
Info@elandbel.by

Onlinediscount24 eSales GmbH
Altenberger Str. 64
01744 Dippoldiswalde, Germany

eu: ondis24.com
by: eland.by

ElandBelImport Ltd.
220080, Minsk, Budslauskaya str. 23/1
Info@elandbel.by

Sicherheitshinweise

Информация о безопасности

Lesen Sie die Bedienungsanleitung vor Inbetriebnahme sorgfältig durch und bewahren Sie diese für späteres Nachschlagen auf. Überprüfen Sie den Artikel vor jedem Gebrauch auf Beschädigungen. Achten Sie auf einen festen und geraden Untergrund. Nur für den Hausgebrauch und nicht für schwere oder rotierende Maschinen geeignet. Achtung! Hervorstehende Werkstücke können zum Kippen führen. Die angegebene Belastbarkeit kann nur gewährleistet werden, wenn die maximale Arbeitshöhe von 85 cm eingehalten wird. Nur geeignetes Wandbefestigungsmaterial verwenden. Vergewissern Sie sich im Vorfeld, ob die gewählten Schrauben und Dübel für Ihre Wand geeignet sind.

Внимательно прочитайте инструкцию перед эксплуатацией изделия и сохраните ее для дальнейшего использования. Перед каждым использованием проверяйте мебель на наличие повреждений. Убедитесь, что поверхность твердая и ровная. Только для бытового применения и не подходит для тяжелого или вращающегося оборудования **Опасность!** Выступающие детали могут привести к опрокидыванию! Указанная грузоподъемность может быть гарантирована только при соблюдении максимальной высоты 85 см. Верстак должен быть прикреплен к стене с помощью соответствующих винтов и дюбелей.



Reinigung & Pflege

Чистка и уход

Verwenden Sie ausschließlich handelsübliche Reinigungsmittel oder eine milde Seifenlauge (keine Scheuermittel). Prüfen Sie zur Sicherheit Ihr bevorzugtes Reinigungsmittel vor der ersten Anwendung an einer nicht sichtbaren Stelle. Die Oberfläche mit einem weichen, feuchten Tuch reinigen. Schmutz nicht trocken abwischen, da dabei Kratzspuren auf der Metall-Oberfläche entstehen können.

Используйте только обычные бытовые моющие средства или слабый раствор соды (не используйте моющие средства). Пожалуйста, протестируйте предпочитаемое чистящее средство на незаметном участке, прежде чем использовать его. Очищайте поверхность мягкой влажной тканью. Не подвергайте сухой чистке, чтобы избежать царапин.

Benötigte Werkzeuge

Необходимый инструмент

- Schraubendreher

- Отвертка

- Steck- oder Ratschenschlüssel

- Торцевой или трещоточный ключ

- Akkuschauber

- Аккумуляторная отвертка

- Hammer

- молоток

- 300g Gummihammer

- 300 г резиновый молоток

- Zollstock

- Складное правило

Der Hersteller behält sich das Recht vor, einzureichenänderungen an der Konstruktion, dem Design und der Ausstattung der Produkte. Die Bilder in der Anleitung können von den tatsächlichen Knoten abweichen und die Inschriften auf dem Produkt.

Производитель оставляет за собой право на внесение изменений в конструкцию, дизайн и комплектацию изделий. Изображения в инструкции могут отличаться от реальных узлов и надписей на изделии.

Einbau und Bedienung

Монтаж и эксплуатация элементов из древесных материалов

Schränke und Werkbänke sind für die Verwendung und Lagerung in geschlossenen Räumen von Werkstätten, Werkstätten, Garagen usw. bestimmt. Die Werkbankplatte und andere Werkbankteile aus Holz sollten in Innenräumen bei einer Lufttemperatur zwischen 10 °C und 30 °C und einer relativen Luftfeuchtigkeit zwischen 40 % und 60 % betrieben werden. Vor dem Zusammenbau von Arbeitsplatten und Holzwerkstoffteilen, insbesondere bei Temperaturschwankungen, müssen diese eine Woche lang unter Betriebsbedingungen gelagert werden. Werkbänke mit Holzwerkstoffen dürfen nicht in der Nähe von Heizungen oder Heizkörpern im Umkreis von 1,5 Metern verwendet werden und auch keinen plötzlichen Temperaturschwankungen ausgesetzt werden. Verformungen und Risse sind nicht zulässig.

Шкафы и столы-верстаки предназначены для эксплуатации и хранения в закрытых помещениях мастерских, цеховых помещениях, гаражах и т.д. Столешницу верстака и другие его элементы из древесных материалов следует эксплуатировать в помещении с температурой воздуха от 10 °C до 30 °C и при относительной влажности от 40 % до 60 %.

Перед монтажом столешницы и элементов из древесных материалов, особенно в период перепада температур, должна быть произведена их выдержка в условиях эксплуатации в течение 1 недели.

При эксплуатации верстаков с элементами из древесных материалов не допускается близость нагревательных приборов и батарей отопления на расстоянии менее 1,5 м, а также резкие колебания температуры. Появление деформации и трещин не допускается.

Transport und Aufbewahrung

Транспортирование и хранение

Schränke und Werkbänke werden mit allen Transportmitteln in gedeckten Fahrzeugen unter Beachtung der für das jeweilige Transportmittel geltenden Güterbeförderungsvorschriften befördert. Werkbänke müssen bei Temperaturen von minus 30 °C bis plus 50 °C und einer Luftfeuchtigkeit von höchstens 80 % transportiert und gelagert werden, mit Ausnahme von Werkbankplatten und anderen Elementen aus Holzwerkstoffen, die in Räumen mit einer Lufttemperatur von 10 °C bis 30 °C und einer relativen Luftfeuchtigkeit von 40 % bis 60 % gelagert werden müssen. Bauteile aus Holzwerkstoffen müssen unter den Bedingungen transportiert und gelagert werden, die in den Normen für diese Werkstoffe oder im produktspezifischen Datenblatt angegeben sind. Bei der Lagerung von Werkbänken mit Holzwerkstoffen dürfen der Abstand zu Heizungen und Heizkörpern 1,5 m nicht unterschreiten und sie dürfen keinen plötzlichen Temperaturschwankungen ausgesetzt werden. Verformungen und Risse sind unzulässig. Die Aufstellung und Befestigung von Werkbänken in Fahrzeugen muss die Verkehrssicherheit, den Rangierbetrieb, das Be- und Entladen sowie die Sicherheit der beförderten Güter und des Fahrzeugs gewährleisten. Die Lagerungsbedingungen für Werkbänke müssen gewährleisten, dass die Form der Werkbank unbeschädigt bleibt und dass während der Lagerung keine mechanischen Beschädigungen auftreten.

Перевозку шкафов и столов-верстаков осуществляют всеми видами транспорта в крытых транспортных средствах в соответствии с правилами перевозок грузов, действующими на данном виде транспорта.

Верстаки должны транспортировать и хранить при температуре от минус 30 °C до плюс 50 °C и влажности не более 80 %, кроме столешницы верстака и других его элементов, изготовленных из древесных материалов, которые должны хранить в помещениях с температурой воздуха от 10 °C до 30 °C и относительной влажности от 40 % до 60 %.

Элементы из древесных материалов следует транспортировать и хранить в соответствии с условиями, установленными в стандартах на эти материалы либо в паспорте на конкретное изделие.

При хранении верстаков с элементами из древесных материалов не допускается близость нагревательных приборов и батарей отопления на расстоянии менее 1,5 м, а также резкие колебания температуры. Появление деформации и трещин не допускается.

Размещение и крепление верстаков в транспортных средствах должны обеспечить безопасность движения, производство маневровых и погрузочно-разгрузочных работ, сохранность перевозимого груза и транспортного средства.

Условия хранения и складирования верстаков должны обеспечивать сохранность формы верстака и исключить механические повреждения во время хранения.

Montagehinweise

Инструкции по применению

Prüfen Sie vor dem Zusammenbau, ob alle Teile unbeschädigt sind. Sollte das nicht der Fall sein, informieren Sie uns bitte. Führen Sie die Montage planmäßig laut Montageanleitung durch. Vollenden Sie jeden Schritt, bevor Sie den nächsten beginnen. Aus produktionstechnischen Gründen können scharfe Kanten entstehen. Tragen Sie während der Montage deshalb geeignete Handschuhe.

Wir empfehlen, die Montage zu zweit auszuführen. Führen Sie den Zusammenbau auf einer ebenen Fläche durch und legen Sie eine Decke unter, um Kratzer zu vermeiden. Ziehen Sie bei der Montage erst alle Schrauben lose an und zum Schluss noch einmal alle Schrauben kräftig nach. Vorsicht Kleinteile! Verschluckungsgefahr für Kleinkinder.

Alle Maßangaben sind Circa Angaben und beziehen sich auf maximale Außenmaße des Artikels. Sollten Sie genauere Angaben benötigen, wenden Sie sich bitte an unseren Support.

Пожалуйста, проверьте все детали на отсутствие некомплектности и повреждений перед сборкой верстака. Если это не так, просим немедленно связаться с нами. Соберите изделие точно так, как показано в инструкции. Завершите каждый этап, прежде чем приступить к следующему. По производственным причинам некоторые детали могут иметь острые края. Поэтому, пожалуйста, используйте подходящие перчатки во время сборки.

Мы рекомендуем, чтобы сборкой занимались как минимум два человека. Собирайте на чистой и ровной поверхности и подстелите одеяло, чтобы избежать царапин. При сборке сначала слабо затяните винты, и в качестве последнего шага, полностью затяните все винты. **Осторожно! Опасность удушья - мелкие детали! Беречь от детей!**

Все размеры являются приблизительными и относятся к максимальным внешним размерам изделия. Если Вам нужна дополнительная информация, пожалуйста, свяжитесь с нашей службой поддержки.

Spezifikationen

Технические характеристики

Länge in cm: 60
Breite in cm: 120
Höhe in cm: 85
Gewicht in kg: 20

Длина в см: 60
Ширина в см: 120
Высота в см: 85
Вес в кг: 20

- Verbundplatte 30 mm stark
- 2 Einlegeböden
- höhenverstellbare Füße

- Композитная панель толщиной 30 мм
- 2 полки
- Регулируемые по высоте ножки

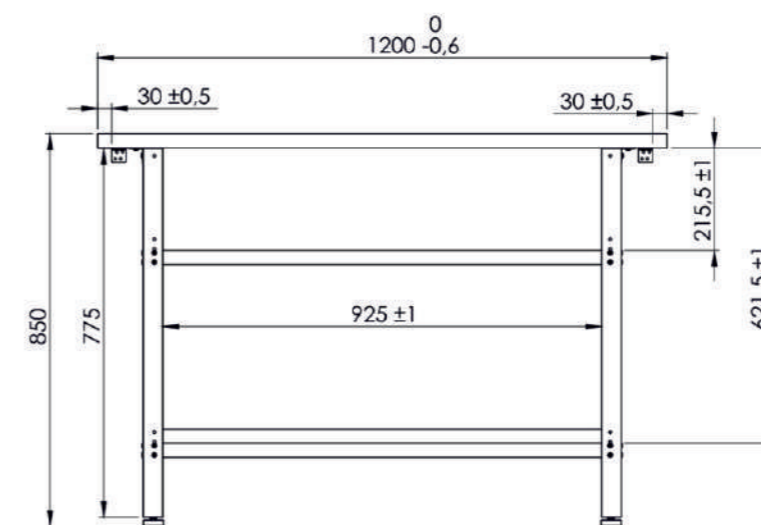

EAN 4250627223290 (Art. 44123)

Gesamtblastbarkeit:
Общая грузоподъемность*

320 kg

*gleichmäßig verteilt
*равномерное распределение

Belastbarkeit Einlegeböden:
Грузоподъемность полки*

80 kg

*gleichmäßig verteilt
*равномерное распределение

Enthaltene Teile

Детали в комплекте

Nr. No.	Bezeichnung Parts	Maße in mm (HxBxT) Dimension in mm (LxWxD)	Anzahl Quantity
1	Tischbein ножка стола	775 x 40 x 40	4
2	Verbindungswinkel соединительная рама для ножек	530 x 30 x 28	2
3	Oberer Fachboden верхняя полка	1000 x 476 x 30,5	1
4	Unterer Fachboden нижняя полка	1000 x 476 x 61	1
5	Arbeitsplatte столешница	1200 x 600 x 30	1
6	Justierfuß регулируемая ножка	∅ 43	4
7	Anbauwinkel угол монтажный	30 x 30 x 1,2	2
8	Metrische Schraube (Set inkl. Mutter & Unterlegscheibe) метрический винт (в комплекте с гайкой и шайбой)	M5x8	36
9	Schneidschraube самонарезающий винт (шуруп)	5x16	16

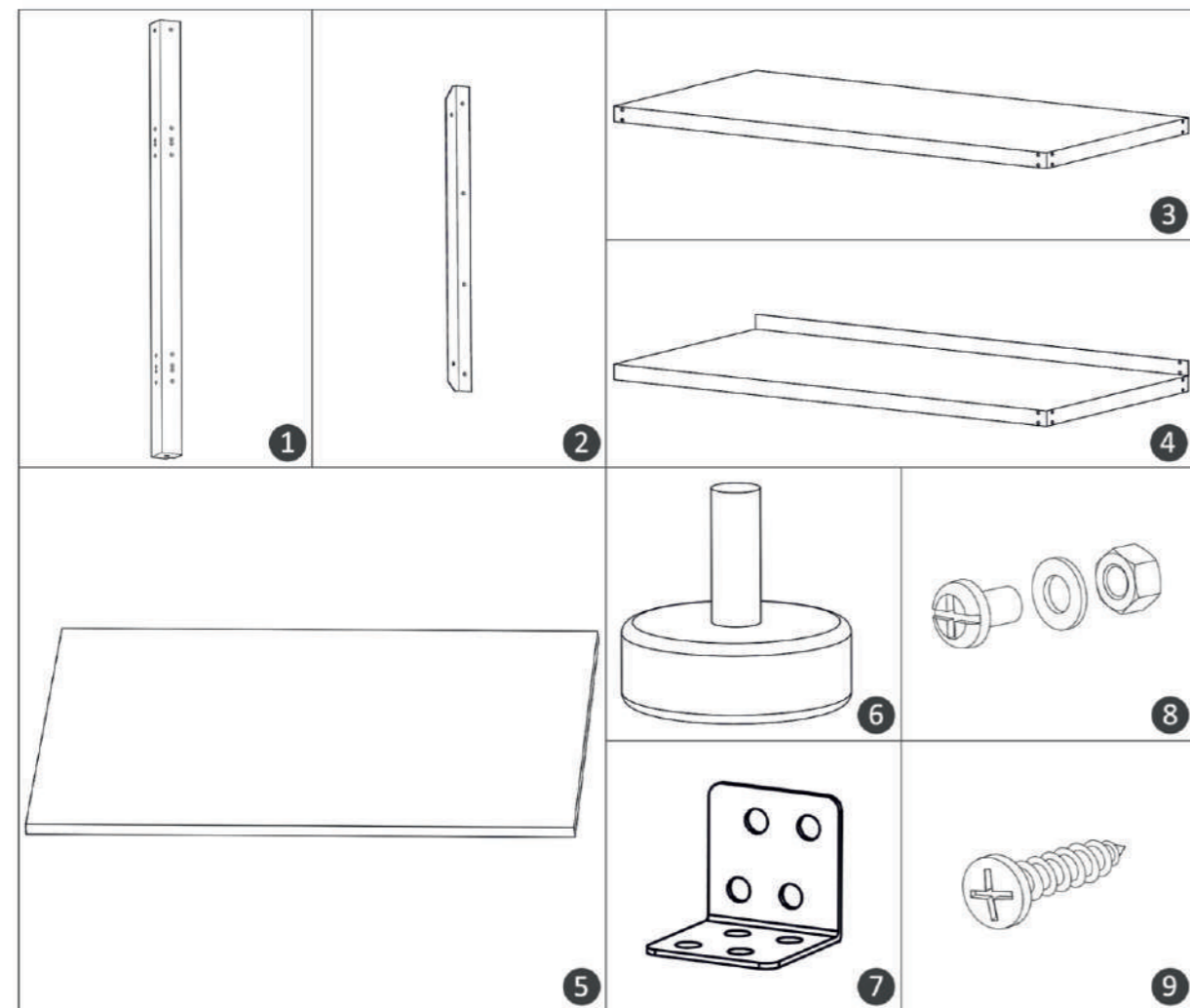

Explosionszeichnung

Техническая иллюстрация

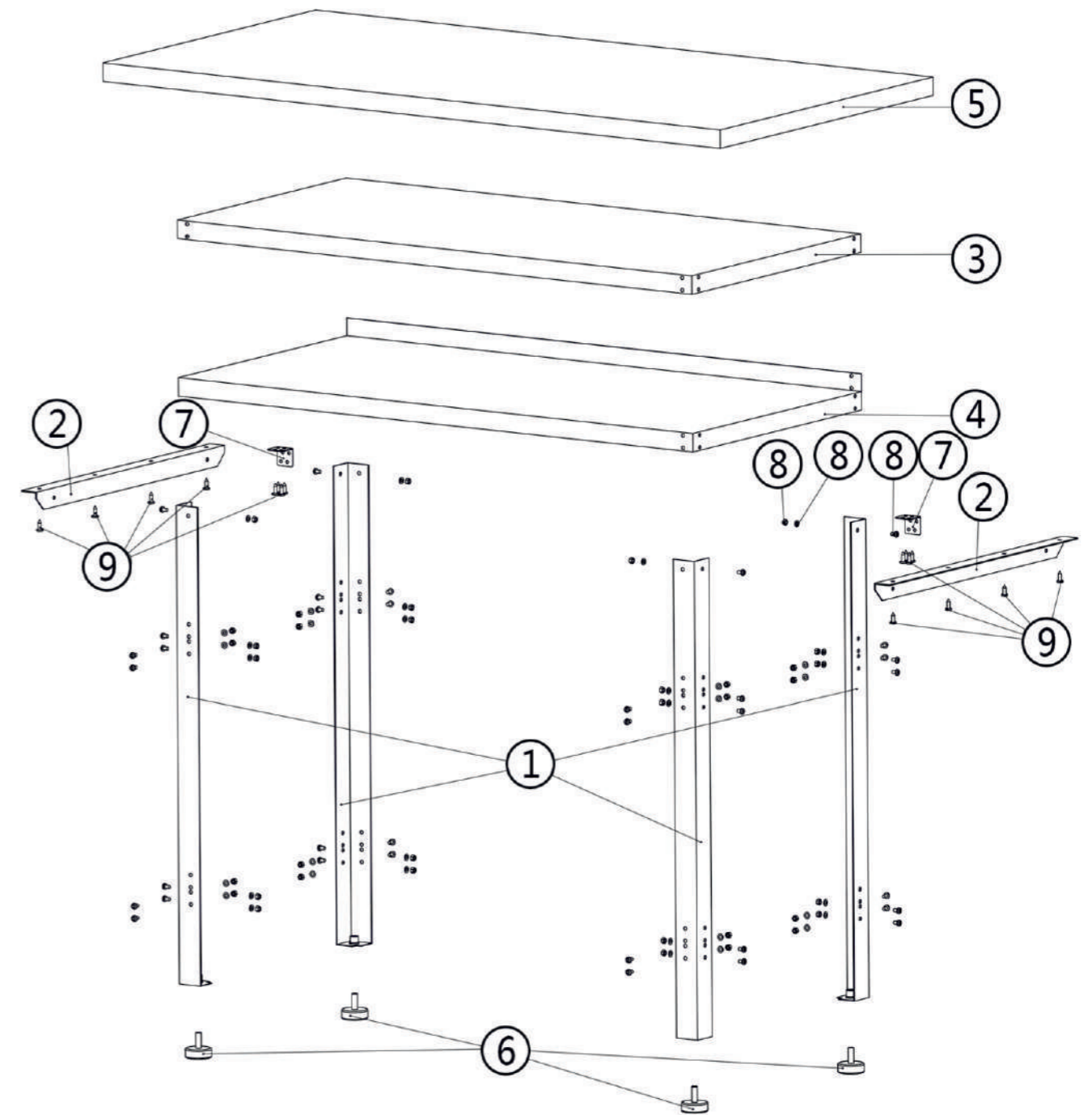

Montage

Сборка

7

2x Anbauwinkel (7)

2x монтажный угол (7)

8x Schneidschraube 5x16 (9)

8x набор винтов 5x16 (9)

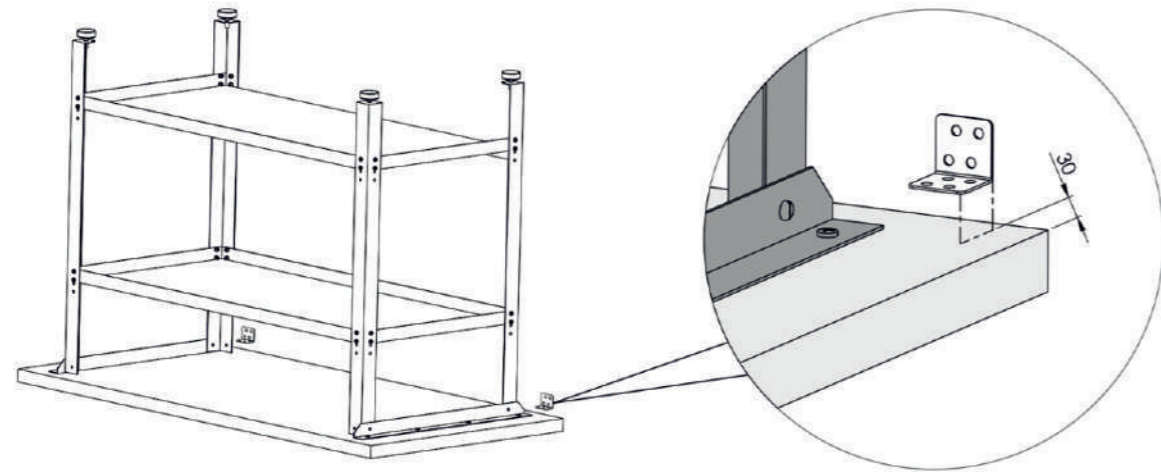

Schrauben Sie die beiden Anbauwinkel (7) mit Hilfe von jeweils vier Schneidschrauben (9) mit einem Abstand von 30 mm zu den Ecken auf der Rückseite der Arbeitsplatte. Stellen Sie die Werkbank wieder auf.

Прикрутите два крепежных уголка (7) с помощью четырех режущих винтов (9) с помощью четырех режущих винтов на расстоянии 30 мм друг от друга на задней стороне столешницы. Снова установите верстак на место.

8

Fertig

финиш



Ziehen Sie zum Schluss noch einmal alle Schrauben kräftig nach. Schrauben Sie die Werkbank an die Wand. Vergewissern Sie sich vor der Wandmontage, ob die gewählten Schrauben und Dübel für Ihre Wand geeignet sind.

Наконец, еще раз сильно затяните все винты. Привинтите верстак к стене. Перед настенным монтажом убедитесь, что выбранные винты и дюбели подходят для Вашей стены.

EAN 4250627223290 (Art. 44123)

Montage

Сборка

1

Öffnen Sie das Paket ohne scharfe Klingen.

Аккуратно откройте упаковку, не используя острые лезвия.

Entfernen Sie die Polsterung um die Bauteile.

Снимите прокладку вокруг деталей.

2

4x Tischbein (1)

4x ножка стола (1)

1x oberer Fachboden (3)

1x верхняя полка (3)

1x unterer Fachboden (4)

1x нижняя полка (4)

32x Schraubenset M5x8 (8)

32x комплект винтов M5x8 (8)

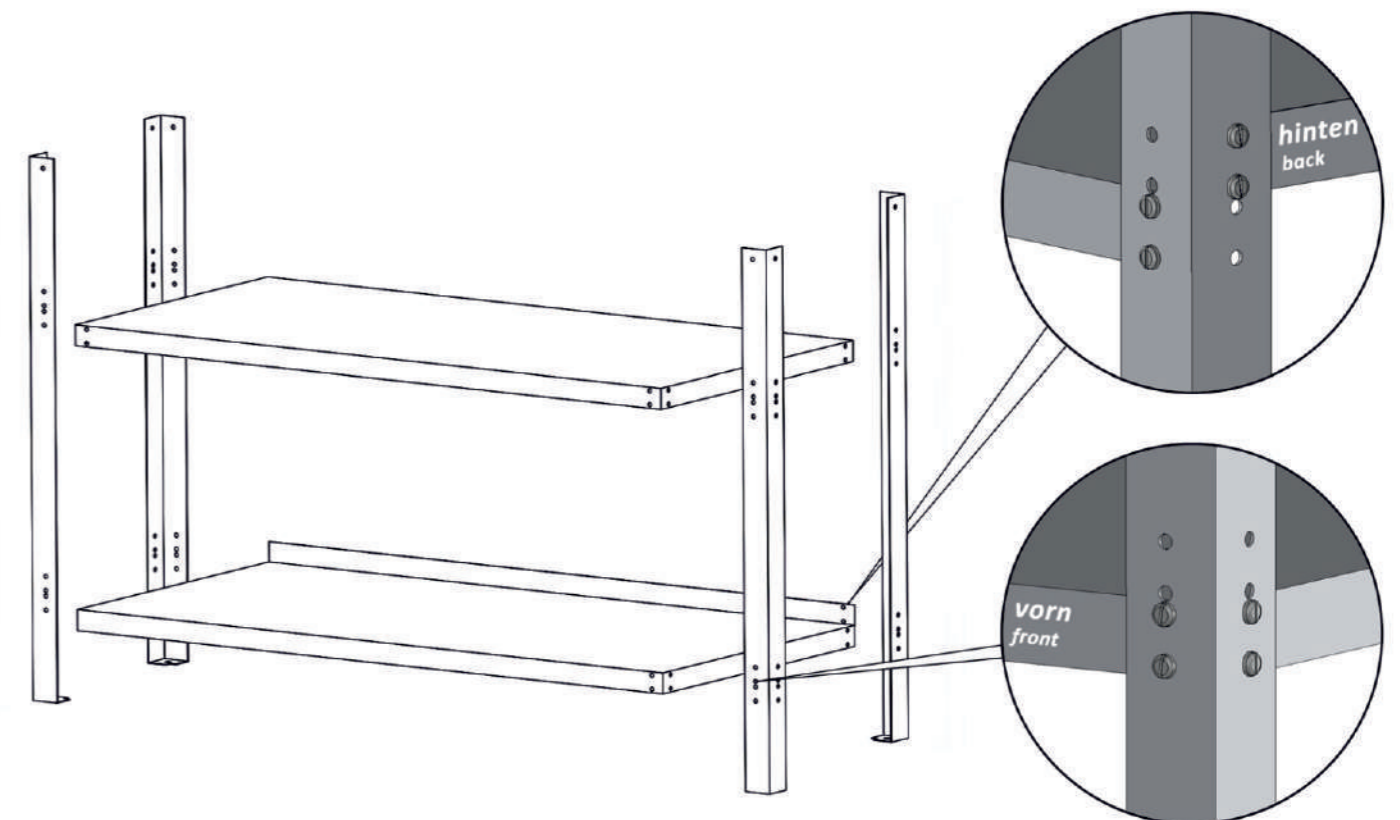

Schrauben Sie mit Hilfe von sechzehn Schraubensets (8) alle vier Tischbeine (1) zuerst an den unteren Fachboden (4). Nutzen Sie an der Vorderseite die beiden untersten Löcher, an der Rückseite die beiden obersten. Die Schraubenköpfe platzieren Sie außen, die Muttern und Unterlegscheiben innen. Bringen Sie nun auch den oberen Fachboden (3) an den Tischbeinen an. Hier können Sie die gewünschte Höhe selbst wählen.

С помощью шестнадцати наборов винтов (8) прикрутите все четыре ножки стола (1) сначала книжней полке (4). Используйте два самых нижних отверстия спереди и два самых верхних сзади. Головки болтов поместите снаружи, гайки и шайбы - внутри. Теперь также прикрепите верхнюю полку (3) к ножкам стола. Затем вы можете сами выбрать желаемую высоту.

EAN 4250627223290 (Art. 44123)

Montage

Сборка

3

2x Verbindungswinkel (2)
2x соединительная рама (2)

4x Schraubenset M5x8 (8)
4x набор винтов M5x8 (8)

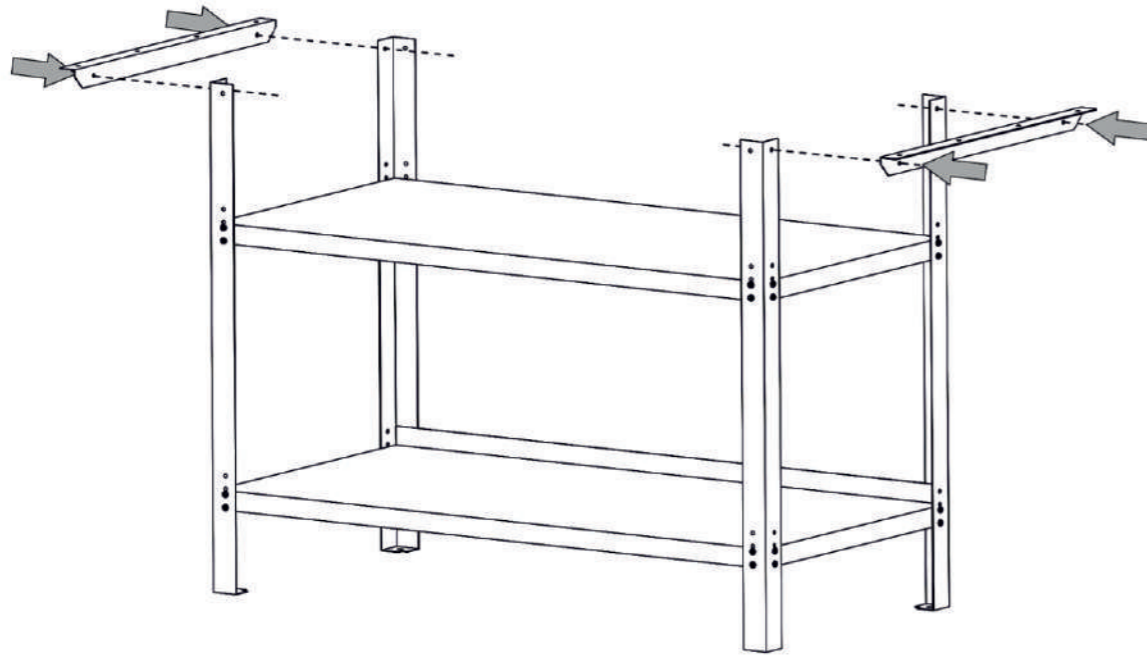

Schrauben Sie die beiden Verbindungswinkel (2) an die obere Seite der Tischbeine.

Прикрутите два соединительных уголка (2) к верхней стороне ножек стола.

4

1x Arbeitsplatte (5)
1x столешница (5)



Markieren Sie die benötigten Befestigungspunkte auf der Unterseite der Arbeitsplatte (5).

Отметьте необходимые точки крепления на нижней стороне столешницы (5).

EAN 4250627223290 (Art. 44123)

Montage

Сборка

5

1x Arbeitsplatte (5)
1x столешница (5)

8x Schneidschraube 5x16 (9)
8x набор винтов Mx16 (9)

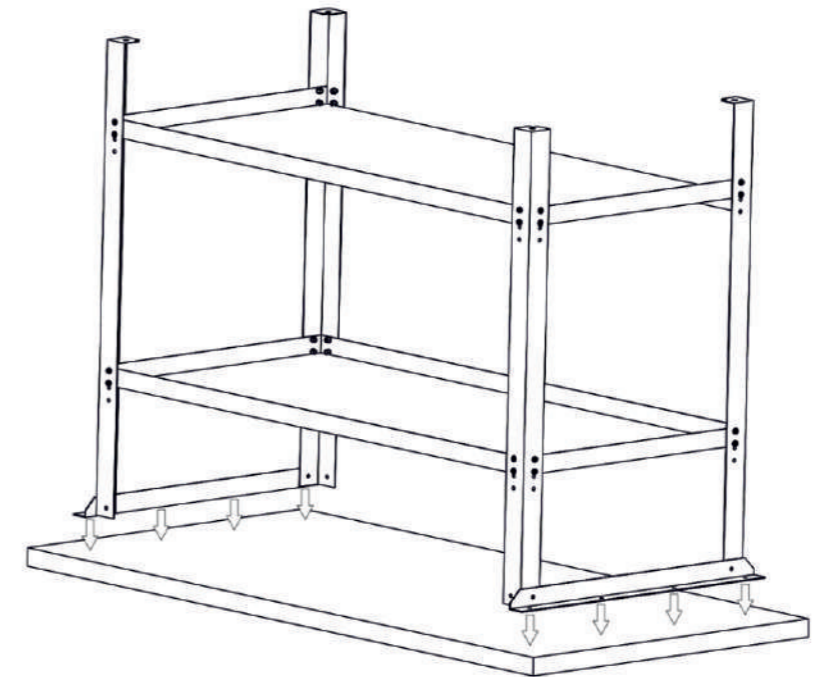

Schrauben Sie mit Hilfe von acht Schneidschrauben (9) die Konstruktion auf die Markierungen der Unterseite der Arbeitsplatte (5).

С помощью восьми режущих винтов (9) прикрутите конструкцию к отметкам на нижней стороне столешницы (5).

6

4x Justierfuß (6)

4x регулируемые по высоте ножки (6)

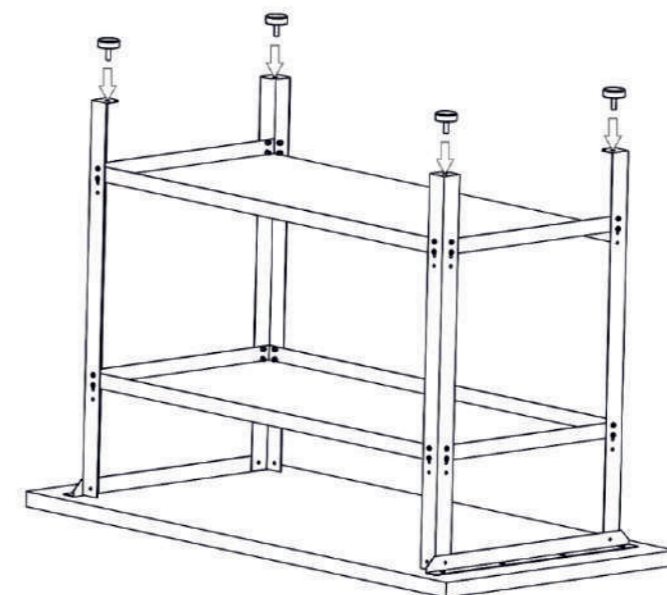

Schrauben Sie die vier Justierfüße (6) in die Tischbeine der Werkbank.

Винтите четыре регулируемые по высоте ножки (6) в ножки верстака.