



РУКОВОДСТВО ПОЛЬЗОВАТЕЛЯ

**ГАЗОНОКОСИЛКА БЕНЗИНОВАЯ
самоходная с сиденьем (райдер)**

LR-2265

EAC

УВАЖАЕМЫЙ ПОКУПАТЕЛЬ!

Благодарим Вас за то, что Вы выбрали садовую технику торговой марки «**ELAND**». Наша продукция создана в соответствии с европейскими принципами безопасности и надежности.

Высококачественные материалы и комплектующие, используемые при производстве наших инструментов, гарантируют высокий уровень надежности и простоту в техническом обслуживании и работе.

ВНИМАНИЕ! Внимательно изучите руководство по эксплуатации. Рекомендуется работа с применением средств индивидуальной защиты и защитой временем в соответствии с санитарными нормами.



РУКОВОДСТВО ПОЛЬЗОВАТЕЛЯ

БЕНЗИНОВАЯ САМОХОДНАЯ ГАЗОНОКОСИЛКА (РАЙДЕР)

LR-2265

ВАЖНАЯ ИНФОРМАЦИЯ!

Вы приобрели бытовой инструмент - бензиновую газонокосилку самоходную с сиденьем (райдер) ELAND. Для вашей собственной безопасности, пожалуйста, прочитайте это руководство перед началом эксплуатации. Неправильное использование может привести к серьезным травмам.

Ремонты должны производиться только квалифицированными специалистами в авторизованных сервисных центрах ELAND. Вскрытие или разборка изделия прекращает действие бесплатного гарантийного обслуживания (более подробно смотри в гарантийном талоне изделия).

Производитель оставляет за собой право на внесение изменений в конструкцию, дизайн и комплектацию изделий. Изображения в руководстве могут отличаться от реальных узлов и надписей на изделии. Пользователь оборудования всегда отвечает за сохранность и разборчивость данного руководства. Компания ELAND оставляет за собой право изменения содержания руководства в любое время без предварительного уведомления.

Адреса сервисных центров по обслуживанию техники ELAND Вы можете найти на сайте: <https://eland.by>

ЕАС - Соответствует всем требуемым Техническим регламентам Таможенного союза ЕвроАзЭС.



УВАЖАЕМЫЙ ПОКУПАТЕЛЬ!

Выражаем Вам признательность за выбор и приобретение изделия, отличающегося высокой надежностью и эффективностью в работе. Мы уверены, что наше изделие будет надежно служить Вам в течение многих лет.

Пожалуйста, обратите Ваше внимание на то, что эффективная и безопасная работа, также надлежащее техническое обслуживание возможно только после внимательного изучения Вами данного руководства пользователя.

При покупке рекомендуем Вам проверить комплектность поставки и отсутствие возможных повреждений, возникших при транспортировке или хранении на складе продавца. При этом изображенные, описанные или рекомендованные в данном руководстве принадлежности не в обязательном порядке могут входить в комплект поставки.

Проверьте также наличие гарантийного талона, дающего право на бесплатное устранение заводских дефектов в период гарантийного срока. На талоне должна присутствовать дата продажи, штамп магазина и разборчивая подпись продавца.

Внимательно прочитайте настоящее руководство и следуйте его указаниям.

Используйте данное руководство для ознакомления с бензиновой самоходной газонокосилкой-райдером (далее в тексте могут быть использованы технические названия: газонокосилка, райдер, газонокосилка-райдер, инструмент, изделие), его правильным использованием и требованиями безопасности. Храните данное руководство в надежном месте.

Бензиновая самоходная газонокосилка с сиденьем (райдер) ELAND является бытовым садовым инструментом, спроектированным и используемым исключительно для кошения травы на участках и газонах. Любое другое применение может быть опасным, а также стать причиной нанесения вреда здоровью и/или собственности.

Газонокосилка-райдер ELAND является бензиновой газонокосилкой с сиденьем для оператора и оборудован двигателем для привода режущей деки, защищенной прочным корпусом и трансмиссией для перемещения техники; оснащена оригинальным 4-тактным двигателем; имеет 8 уровней регулировки высоты кошения, колесами большого диаметра, вместительным травосборником. Оператор может управлять газонокосилкой-райдером с помощью рычагов управления, находясь на водительском сидении. Бесперывное время работы не должно составлять более 3-х часов, после чего необходимо делать перерыв на 1 час, суммарно не более 6-и часов в день. В ином случае моторесурс изделия будет вырабатываться пропорционально превышению рекомендованного времени работы.

ВНИМАНИЕ!

Пожалуйста, внимательно прочтите данное руководство и разберитесь в нем перед установкой и использованием данного оборудования.

Руководство по эксплуатации издано в июне 2025 г.

Информация, содержащаяся в данной публикации, являлась верной на момент поступления в печать. Компания в интересах развития оставляет за собой право изменять спецификации и комплектацию оборудования в любой момент времени без предупреждения и без возникновения каких-либо обязательств.

СОДЕРЖАНИЕ

1. ОПИСАНИЕ И ОБЛАСТЬ ПРИМЕНЕНИЯ	стр. 4
2. ТЕХНИЧЕСКИЕ ХАРАКТЕРИСТИКИ	стр. 5
3. ОБЩИЙ ВИД	стр. 7
4. ПРАВИЛА ТЕХНИКИ БЕЗОПАСНОСТИ	стр. 8
5. СБОРКА И ПОДГОТОВКА К РАБОТЕ	стр.11
6. ЭКСПЛУАТАЦИЯ	стр.17
7. ПРАВИЛА ТРАНСПОРТИРОВКИ И ХРАНЕНИЯ	стр.25
8. НЕИСПРАВНОСТИ И ИХ УСТРАНЕНИЕ	стр.26
9. ТЕХНИЧЕСКОЕ ОБСЛУЖИВАНИЕ	стр.27
10. ГАРАНТИЙНЫЕ ОБЯЗАТЕЛЬСТВА	стр.28

ТЕХНИЧЕСКИЕ ХАРАКТЕРИСТИКИ







Модель	LR-2265
Тип двигателя	бензиновый 4-тактный с возд. охл.(1 цилиндр)
Выходная мощность, л.с.	8
Рабочий объем двигателя, см ³	224
Объем бензобака, л	2.5
Объем картера, л	0.5
Аккумулятор, В/Ач	12V/7
Ширина среза, мм	650
Кол-во уровней / высота кошения, мин-макс, мм	8/25-80
Объем травосборника, л	150
Диаметр колес (передние/задние), см	33/38
Уровень звуковой мощности, дБ	98
Режущий нож	2-х лопастной
Функция мульчирования	есть
Выброс	задний/боковой
Электростартер	есть
Трансмиссия	механическая
Скорость рабочая вперед/задний ход, км/ч	0-9.3/0-3
Скорость передвижения вперед / задний ход, км/ч	1/1.9, 2/3.7, 3/5.6, 4/7.74 // 2.5
Вес изделия (нетто/брутто), кг	128/150
Габариты в упаковке, мм	1465*800*755

КОМПЛЕКТ ПОСТАВКИ*

Газонокосилка (райдер) - 1 шт.
 2-х лопастной нож для скашивания травы - 1 шт.
 Травосборник- 1 шт.
 Комплект крепежа - 1 шт.

Руководство пользователя - 1 шт.
 Гарантийный талон - 1 шт.
 Упаковка - 1 шт.

*Внимание! Комплект поставки может измениться в зависимости от разработки новых моделей. Уточняйте комплект поставки у вашего Продавца.

<p>Фурнитура для установки травосборника</p>	 <p>ST5,0×35 A (×6)</p> <p>ST4,8×19 B (×2)</p> <p>M6×25 C (×6)</p> <p>M6×12 D (×4)</p> <p>M6 E (×10)</p>
<p>Фурнитура для установки сиденья оператора</p>	 <p>M8×18 F (×2)</p> <p>M8 L (×2)</p>
<p>Фурнитура для установки рулевого колеса</p>	 <p>M8×160 I (×1)</p> <p>8 H (×1)</p> <p>Ø8×Ø30×2,5 G (×1)</p>
<p>Фурнитура для установки заднего защитного кожуха</p>	 <p>M6×12 D (×6)</p> <p>M6 E (×2)</p> <p>M8×25 M (×2)</p>
<p>Фурнитура для установки рычага привода режущей деки</p>	 <p>M6×35 J (×1)</p>
<p>Другие компоненты</p>	 <p>10A K (×1)</p>

ОБЩИЙ ВИД ИЗДЕЛИЯ*

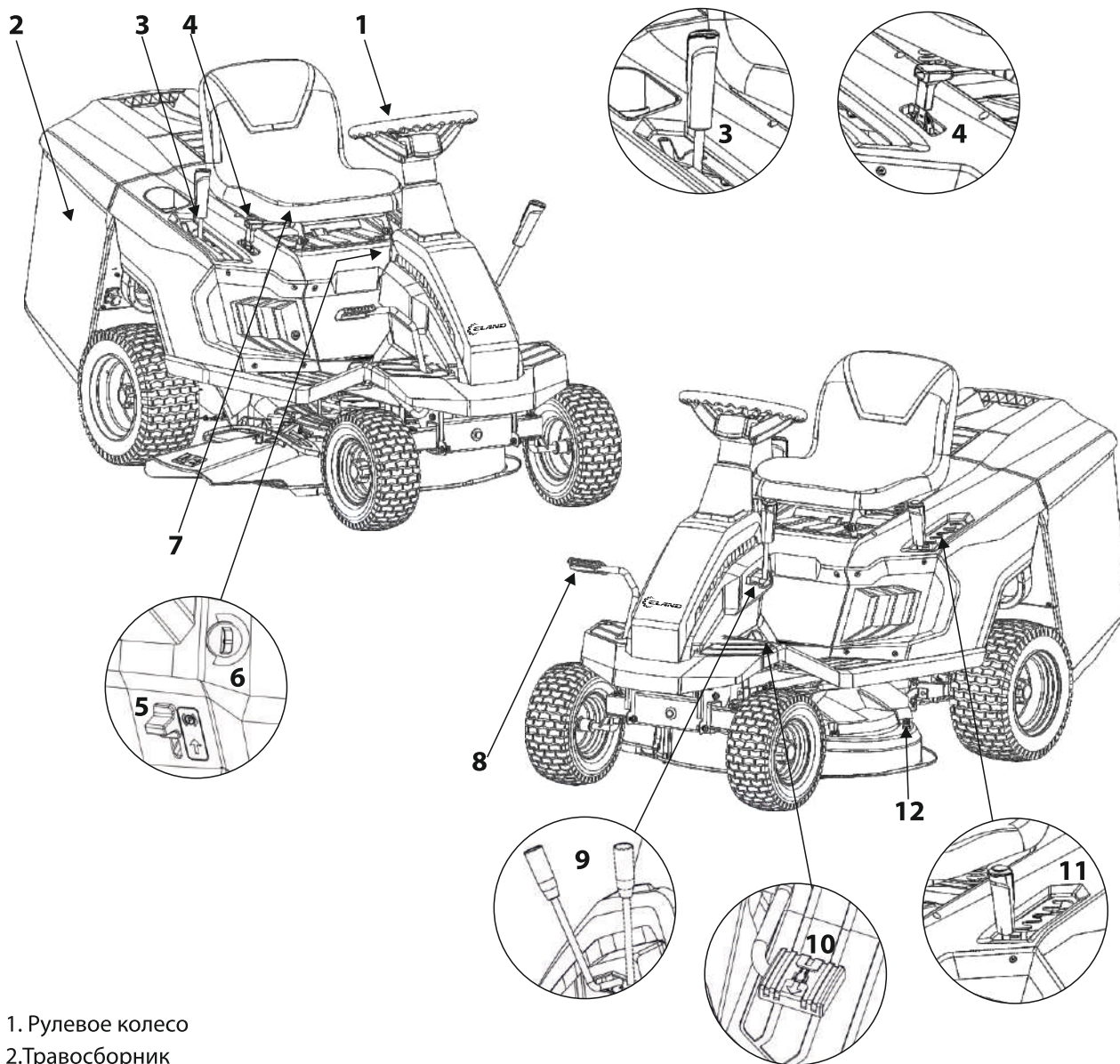

1. Рулевое колесо
- 2.Травосборник
3. Рычаг переключения передач
4. Рычаг управления дроссельной заслонкой
5. Включатель стояночного тормоза
6. Ключ зажигания
7. Сиденье оператора
8. Педаль тормоза
9. Рычаг привода режущей дэки
10. Педаль при кошении задним ходом
11. Рычаг регулировки высоты кошения
12. Штуцер дэки

** В связи с постоянным улучшением конструкции, аппарат может иметь изменения в конструкции и технических характеристиках, без предварительного оповещения пользователей.*

ИНФОРМАЦИЯ ПО БЕЗОПАСНОСТИ

При работе с устройством необходимо обязательно соблюдать эти требования по технике безопасности:

Перед первым применением необходимо внимательно прочитать инструкцию по эксплуатации и сохранять ее для дальнейшего использования.

Перед вводом в эксплуатацию пользователь устройства должен ознакомиться с функциями и элементами управления газонокосилкой-райдером.

Оператор должен знать, как можно немедленно остановить рабочие узлы и двигатель.

Во время работы газонокосилки-райдера необходимо всегда выполнять рекомендации, содержащиеся в этой инструкции по эксплуатации. В противном случае возникает опасность травматизма или опасность повреждения устройства.

Приводить газонокосилку-райдер в действие разрешается только, находясь в хорошем физическом и психическом состоянии.

Запрещается работать с райдером после приема лекарств, употребления алкогольных напитков или наркотиков, которые могут оказать негативное влияние на реакцию работающего.

Данное устройство предназначено только для кошения и сбора травы. Использование райдера в других целях запрещено.

Опасность травматизма!

- Работать с райдером разрешается только пользователям, которые прочитали инструкцию по эксплуатации. Ни в коем случае нельзя доверять управление устройством детям.
- Необходимо учитывать, что оператор или пользователь несет ответственность за несчастные случаи или угрозу для жизни других персон и их имущества.
- Никогда не пользуйтесь райдером при нахождении людей, детей и животных в непосредственной близости от рабочей зоны.
- Помните, что оператор или другие пользователи несут ответственность за инциденты и несчастные случаи, которые могут произойти с другими людьми или собственностью. Ответственностью операторов является оценка потенциальной опасности в рабочей зоне и применение всех мер для предотвращения возможных последствий и обеспечения своей безопасности безопасности других людей, особенно при работе на склонах или неровном скользком и неустойчивом газоне.
- Газонокосилка-райдер ELAND удовлетворяет требованиям действующих европейских норм по правилам техники безопасности.
- Из соображений безопасности не вносите никаких изменений в конструкцию устройств.
- С целью исключения возгорания двигатель и выхлопная труба должны быть чистыми от травы, листьев или вытекшего масла (смазки) и топлива.

ПРЕДУПРЕЖДЕНИЕ! Работать с бензокосилкой-райдером разрешается только пользователям, которые прочитали инструкцию по эксплуатации. Ни в коем случае нельзя доверять управление устройством детям. Данный аппарат не предназначен для использования лицами (включая детей), с пониженными физическими, сенсорными или умственными способностями или при отсутствии у них жизненного опыта или знаний, если они находятся под присмотром, или не проконсультированы об использовании прибора лицом, ответственным за их безопасность. НЕ ДОПУСТИМЫ игры детей с прибором.



ВНИМАНИЕ! Бензокосилка-райдер имеет повышенный уровень шума и вибрации. Внимательно изучите руководство по эксплуатации. Рекомендуется работа с применением средств индивидуальной защиты и защитой временем в соответствии с санитарными нормами.

Перед тем, как приступить к работе

- При эксплуатации устройства всегда одевайте прочную обувь на нескользящей подошве и длинные брюки. Не разрешается работать с устройством без обуви или в сандалиях.
- Всегда надевайте защитные перчатки при проведении соответствующих работ.
- Перед использованием всегда производите визуальный осмотр, чтобы убедиться, что оснастка и детали не изношены и не имеют повреждений. При поврежденных режущих кромках или крепежных винтах, необходимо заменить комплект полностью, чтобы не нарушить баланс устройства.
- Для того чтобы устройство работало надежно, затягивайте все гайки, болты и винты до упора.
- Тщательно произведите осмотр рабочей зоны и удалите любые предметы (камни, ветки, провода и т.п.), которые могут опасно вылететь или повредить вращающийся нож.
- Следите за соблюдением безопасного расстояния от отверстий выброса травы.
- Запрещено отсоединять, отключать, удалять или вмешиваться в работу установленных устройств системы безопасности/микровключателей.
- Будьте особенно внимательны и осторожны при кошении склонов для предотвращения переворота райдера или потери управления. Основные причины для потери управления, следующие: недостаточное сцепление колес; слишком высокая скорость передвижения; резкое изменение направления движения; недостаточное торможение; недостаточное понимание влияния состояния почвы; использование райдера для буксировки. Обращайте внимание на дорожную обстановку при эксплуатации райдера вдоль или около дорог общего пользования.

Действия при работе газонокосилкой-райдером

- Включайте двигатель в соответствии с указаниями и только при обеспечении безопасного расстояния от ног до ножа.
- Косить разрешается только в дневное время или при хорошем искусственном освещении.
- Руки и ноги не должны располагаться на вращающихся и режущих элементах или под ними.
- При запуске мотора не наклонять райдер.
- Во время работы нельзя торопиться, нужно спокойно, равномерно двигаться.
- Необходимо соблюдать особую осторожность во время поворота или заднего хода.
- Можно использовать устройство на холмистой местности с подъемом склонов не более 10°. Необходимо следить за тем, чтобы на склонах была опора для ног. Рекомендуется косить вдоль поверхности склона (никогда не двигаться вверх и вниз).
- Запрещается работать газонокосилкой с неисправной защитой или без установленных предохранительных механизмов, например заслонок и/или контейнера для травы.
- Избегайте слишком длительного управления устройством, так как продолжительное воздействие вибрации может нанести вред.
- Ни в коем случае не приподнимайте и не транспортируйте устройство при работающем двигателе.
- Запрещено присутствие посторонних лиц в рабочей зоне.
- Закройте дроссельную заслонку при отключении мотора и, при наличии на моторе топливного крана, закройте его после завершения работы.

! Отключите привод режущей деки, заглушите двигатель и удалите ключ зажигания для обеспечения полной остановки всех движущихся компонентов:

- при транспортировке садового райдера;
- при оставлении садового райдера без присмотра;
- перед чисткой или удалением засора отверстий выгрузки травы;
- перед проведением проверочных работ, чистки или обслуживания техники;
- после попадания инородного предмета под деку. Произведите осмотр райдера на наличие повреждений, при необходимости произведите ремонт перед следующей эксплуатацией;
- в случае появления необычной вибрации: проверьте наличие возможных повреждений;
- проверьте и затяните ослабшие крепления. Все проверки, ремонт или замены компонентов должны производиться в авторизованном сервисном центре.

! Помните, что режущая дека оборудована несколькими режущими устройствами, где одно режущее устройство является приводом для других режущих устройств.

! Соблюдайте безопасное расстояние от отверстий выброса травы.

! Запрещено прикасаться к компонентам двигателя, которые могут нагреваться при эксплуатации. Есть опасность получения ожогов.

! Для предотвращения возникновения огня запрещено оставлять садовый райдер с работающим двигателем в высокой траве.



ОСТОРОЖНО! Бензин сильно токсичен и горюч!

- Храните бензин только в предназначенных для этого емкостях. Храните бензин вдали от источников искр, открытого пламени, постоянного горения, а также источников тепла и других источников
- Устройство транспортируйте только с пустым топливным баком и закрытым краном топливного бака. Если бензобак следует опустошить, то запустите двигатель вне помещения до полной выработки топлива.
- Заправку производите только на открытой местности. Не курите во время заправки.
- Топливный бак не заполняйте полностью, а наливайте топливо приблизительно на 4 см. ниже кромки наливного патрубка, чтобы имелось место для расширения топлива.
- Заливать бензин необходимо до запуска двигателя. Во время работы двигателя или при не остывшем устройстве нельзя открывать крышку бензобака или доливать бензин.
- Если Вы перелили бензин через край, то запускать двигатель можно только после очистки поверхности, залитой бензином. Не включайте зажигание до того момента, пока пары бензина не улетучились (протереть насухо).
- Крышка бензобака должна быть плотно закрыта.
- Из соображений безопасности необходимо проверять топливопровод, бензобак, пробку бензобака и подсоединения на отсутствие повреждений и нарушения соединений. При необходимости соответствующие узлы надо заменить.
- Следует заменять поврежденные глушители и защитные пластины.
- Никогда не оставляйте устройство с бензином в бензобаке в помещении. Есть опасность вступления бензиновых паров в контакт с открытым огнем или искрами и возможно их воспламенение.
- Перед тем как поставить устройство в закрытое помещение, дайте возможность двигателю остыть.
- Газонокосилка выделяет отработавшие газы пока двигатель работает. Никогда не используйте моторизованное устройство в закрытых или плохо проветриваемых помещениях. Существует прямая угроза жизни вследствие отравления!

ОПИСАНИЕ СИМВОЛОВ

Для обеспечения самой эффективной работы садового райдера необходимо внимательно изучить все правила техники безопасности перед началом эксплуатации.

	<p>ВНИМАНИЕ! Перед использованием внимательно изучите руководство пользователя.</p>
	<p>ВНИМАНИЕ! Удалите ключ зажигания и прочтите руководство пользователя перед проведением ремонта или технического обслуживания.</p>
	<p>ОПАСНОСТЬ ВЫЛЕТАЮЩИХ ПРЕДМЕТОВ Следите за тем, чтобы в рабочей зоне не было посторонних людей при эксплуатации райдера.</p>
	<p>ОПАСНОСТЬ РАЗДАВЛИВАНИЯ Следите за тем, чтобы дети находились на безопасном расстоянии от райдера.</p>
	<p>ОПАСНОСТЬ ПЕРЕВОРОТА РАЙДЕРА Запрещено производить эксплуатацию райдера на склонах с уклоном более 10°.</p>
	<p>ОПАСНОСТЬ ПОРЕЗОВ Режущая дека находится в рабочем состоянии. Запрещено располагать ноги под декой.</p>
	<p>ОПАСНОСТЬ ВЫЛЕТАЮЩИХ ПРЕДМЕТОВ Следите за соблюдением безопасного расстояния от отверстия заднего выброса при эксплуатации райдера.</p>
	<p>ОПАСНОСТЬ ПОРЕЗОВ Режущая дека находится в рабочем состоянии. Запрещено располагать руки под декой.</p>
	<p>ВНИМАНИЕ! Удалите ключ зажигания и прочтите руководство пользователя перед проведением ремонта или технического обслуживания.</p>



Максимальный уровень шума : $L_{WA} = 98 \text{ дБ(А)}$

СБОРКА И ПОДГОТОВКА К РАБОТЕ

ВАЖНО: распаковка и сборка должны производиться на ровной твердой поверхности с достаточным пространством для работы с газонокосилкой-райдером и его упаковкой с применением необходимых инструментов.

РАСПАКОВКА

1. Аккуратно откройте коробку, не растеряйте компоненты.
2. Проверьте документацию, находящуюся в коробке, включая данное руководство пользователя.
3. Извлеките все компоненты из коробки.
4. Соблюдайте следующие меры предосторожности при извлечении райдера из упаковки:
 - переместите режущую деку в самое верхнее положение для предотвращения ее повреждения при подъеме из поддона;
 - поднимите райдер из поддона.

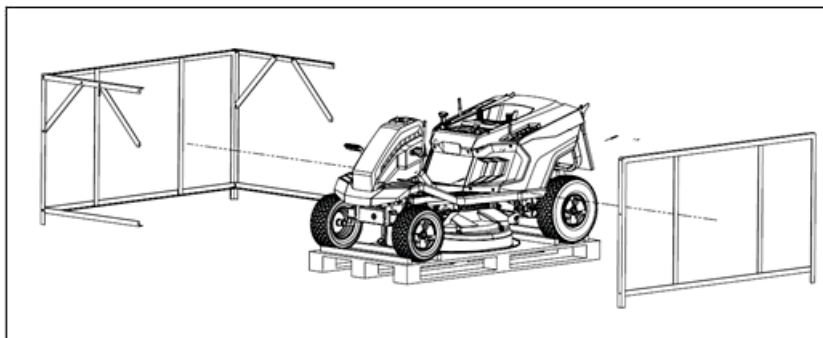
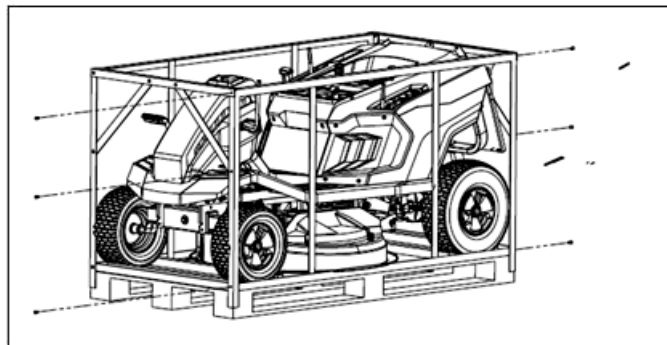
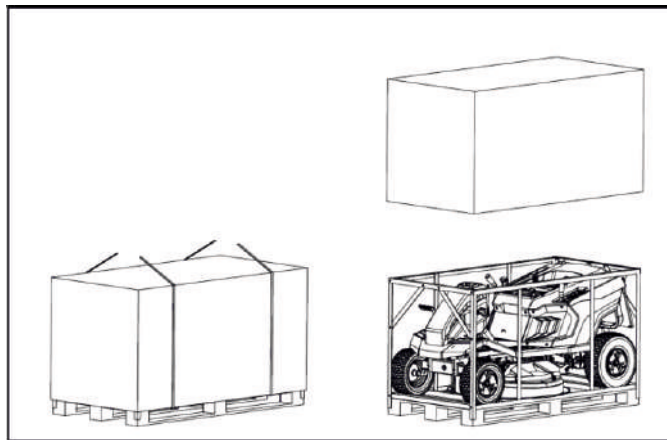

УСТАНОВКА ЗАДНЕГО ЗАЩИТНОГО КОЖУХА

Совместите отверстия защитного кожуха с отверстиями на задней части газонокосилки-райдера, вставьте болты с фланцем и затяните их гайками.

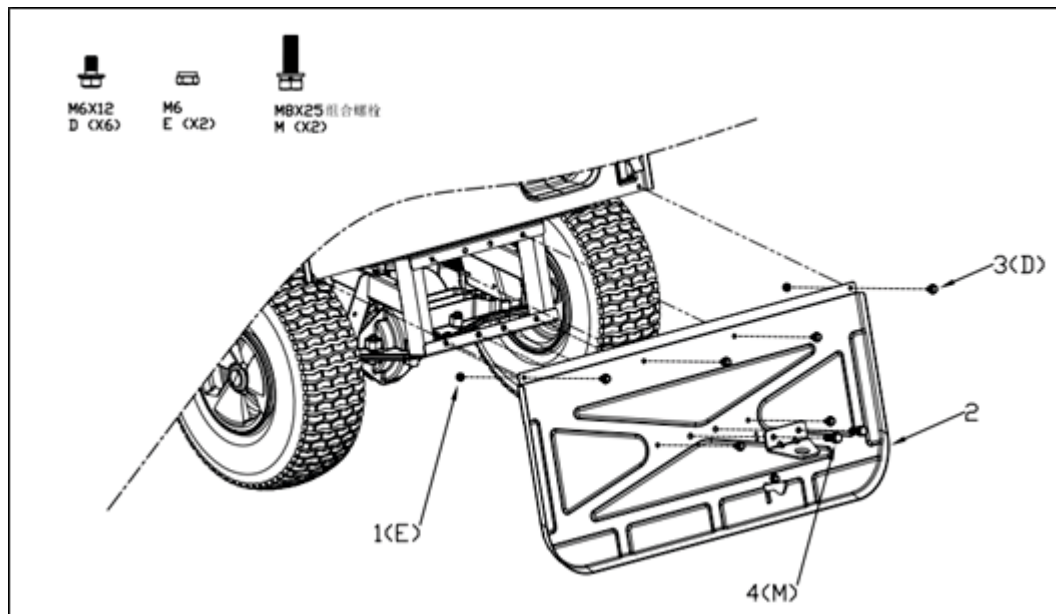

УСТАНОВКА РУЛЕВОГО КОЛЕСА

Сначала установите втулку на вал рулевого колеса, как показано на рис. 1, затем установите декоративный кожух, как показано на рис. 2. В конце установите рулевое колесо и декоративную заглушку, как показано на рис. 3.

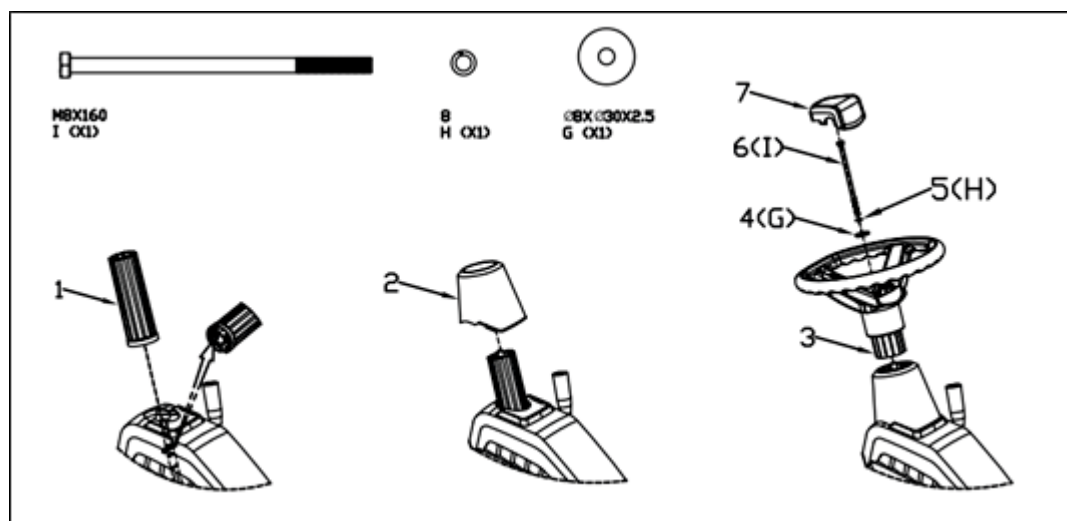

УСТАНОВКА ВОДИТЕЛЬСКОГО СИДЕНЬЯ

Совместите отверстия защитного кожуха с отверстиями на задней части райдера, вставьте болты с фланцем и затяните их гайками.

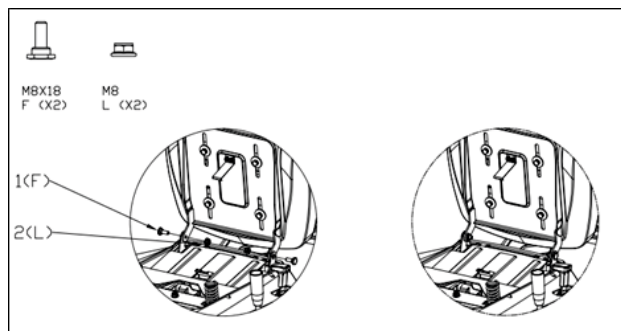
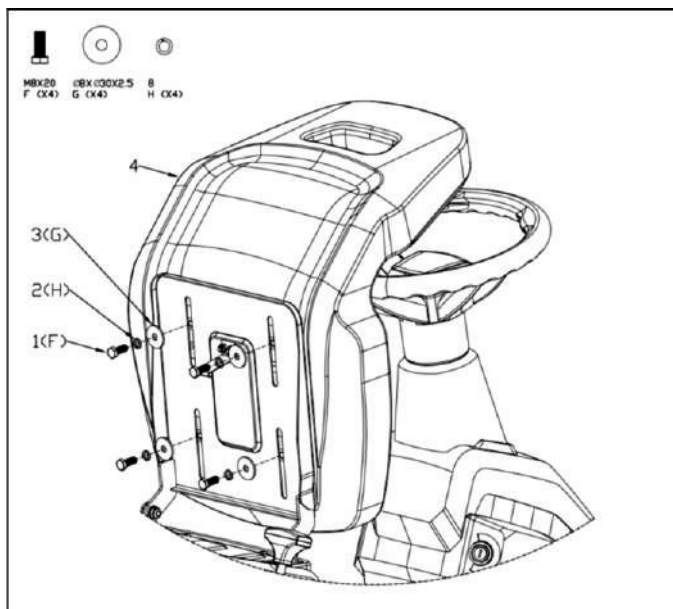

СБОРКА ТРАВСБОРНИКА

С помощью болтов с плоской головкой (C) и гаек (E) соедините металлический каркас и фиксирующие металлические пластины, как показано на рис. 1. Установите боковые металлические трубки для обеспечения жесткости каркаса и закрепите их с помощью болтов (D) и гаек (E), как показано на рис. 2, 3.

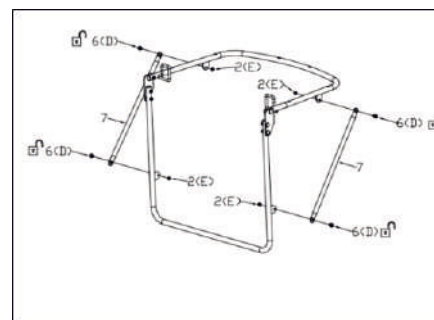
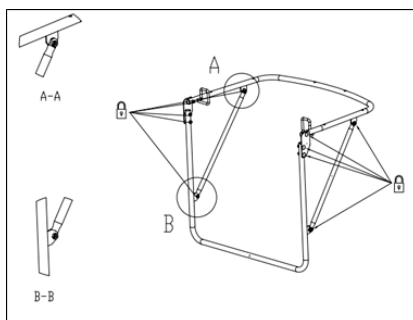
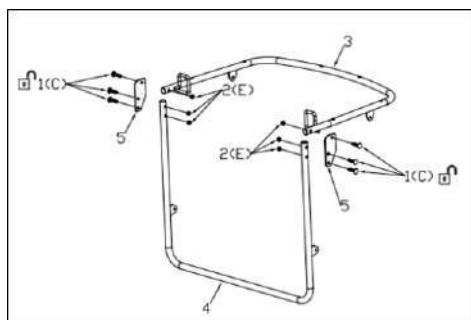

Наденьте и закрепите травосборник на металлическом каркасе, как показано на рисунке далее.

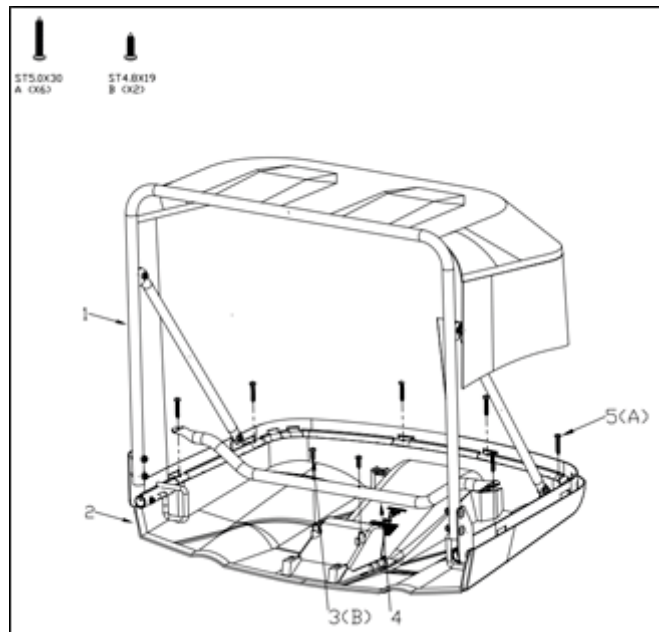
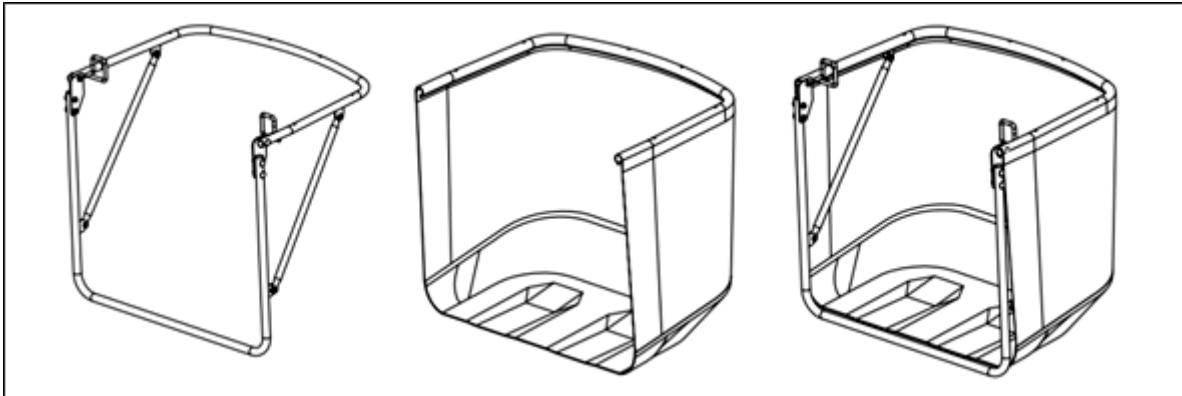

С помощью винтов закрепите верхнюю крышку.

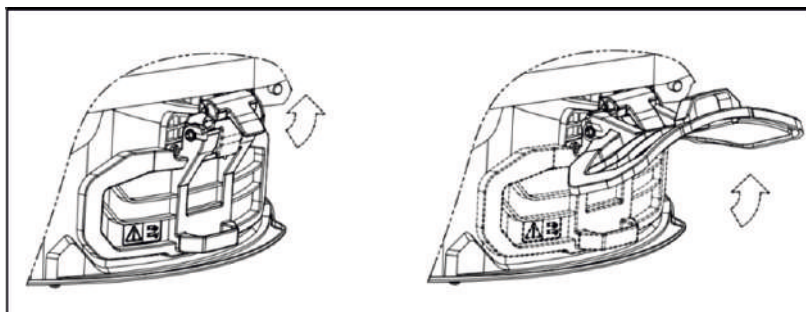

УСТАНОВКА ЗАГЛУШКИ ДЛЯ МУЛЬЧИРОВАНИЯ

Поднимите фиксаторы крышки бокового выброса, как показано на рисунке ниже, затем установите заглушку. Закрепите устройство бокового выброса, как показано далее на рисунке.

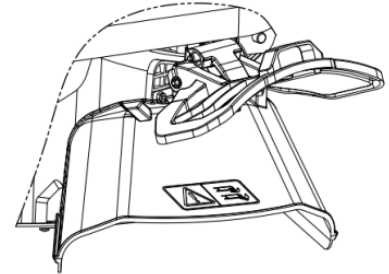
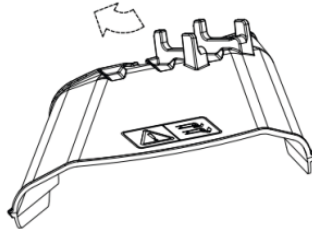
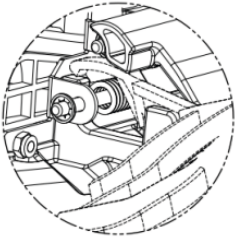
**УБОРКА И УСТАНОВКА РЫЧАГА ПРИВОДА РЕЖУЩЕЙ ДЕКИ**

Сначала установите рукоятку на рычаг и зафиксируйте его болтом (J), затем установите заглушку.

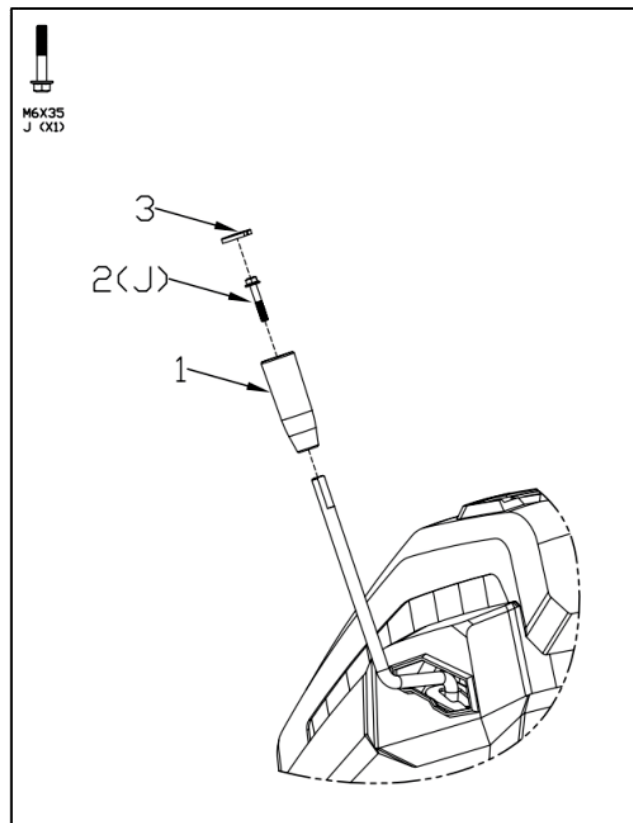

ЗАПРАВКА МОТОРНЫМ МАСЛОМ И БЕНЗИНОМ



ВНИМАНИЕ! Газонокосилка-райдер поставляется без масла в картере двигателя и бензина в топливном баке. Проверьте уровень бензина и моторного масла перед началом эксплуатации райдера. Следуйте предостережениям и рекомендациям при заправке топливом и заливке моторного масла, описанным в руководстве пользователя по техническому обслуживанию и эксплуатации двигателя.



Перед запуском в работу необходимо залить необходимое количество чистого моторного масла для четырехтактных двигателей.

Запуск устройства с остатком заводского масла, а так же с недостаточным уровнем масла в картере может привести к его поломке и отказу в гарантийном ремонте.

РЕГУЛИРОВКА ВОДИТЕЛЬСКОГО СИДЕНЬЯ

Ослабьте болты (1) крепления сиденья, расположенные под сиденьем, и переместите сиденье в нужное положение для комфортного управления. Затяните болты после проведения регулировочных работ.

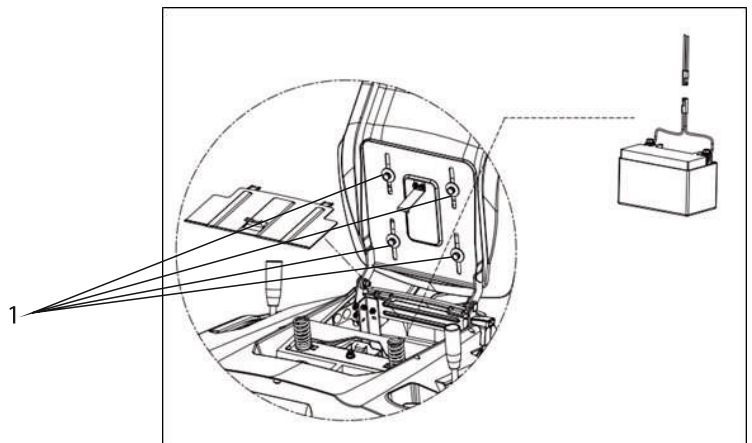
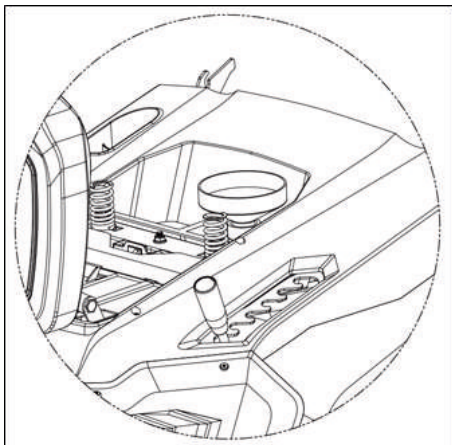

ПОДСОЕДИНЕНИЕ КАБЕЛЕЙ К АККУМУЛЯТОРНОЙ БАТАРЕЕ

Пожалуйста, произведите подсоединение кабелей электрической системы к аккумуляторной батарее, как показано на рисунке ниже.

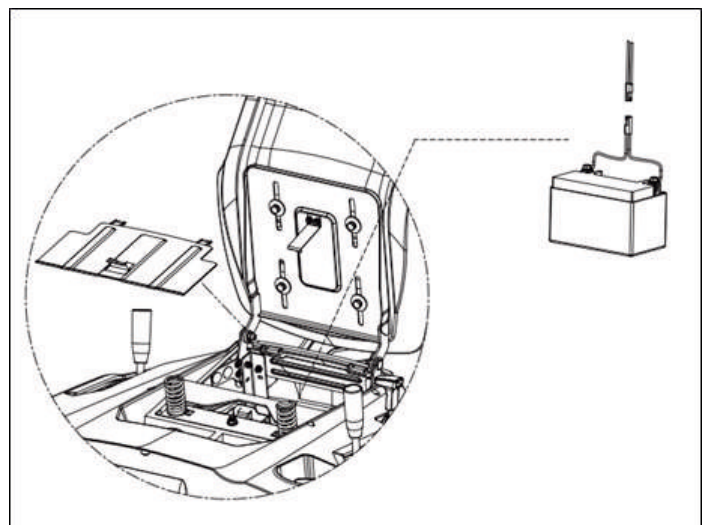

ЭКСПЛУАТАЦИЯ

ПОДГОТОВКА ПЕРЕД НАЧАЛОМ ЭКСПЛУАТАЦИИ

ПОМНИТЕ: газонокосилка-райдер может использоваться для кошения газонов в разных направлениях. Перед началом кошения установите газонокосилку-райдер в соответствии с выбранным направлением кошения.

1. Подготовка к кошению и измельчению травы (мульчирование).
2. Установите травосборник.

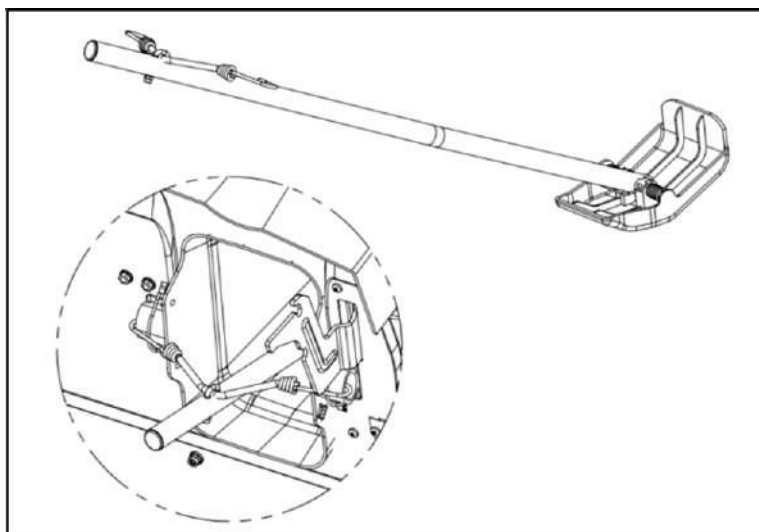

ВКЛЮЧЕНИЕ ДВИГАТЕЛЯ И КОШЕНИЕ

1. Займите водительское сиденье.
2. Переместите рычаг переключения передач в положение «N», как показано на рисунке.

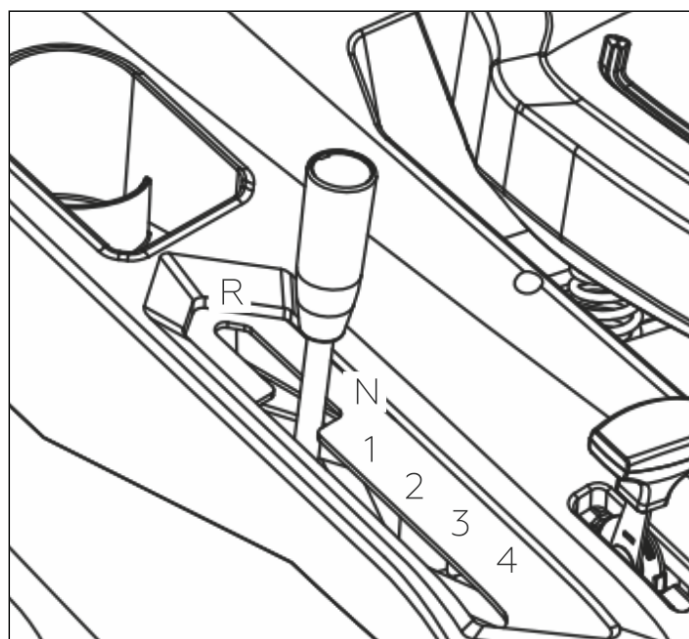

3. Переведите рычаг привода режущей деки в положение «А».

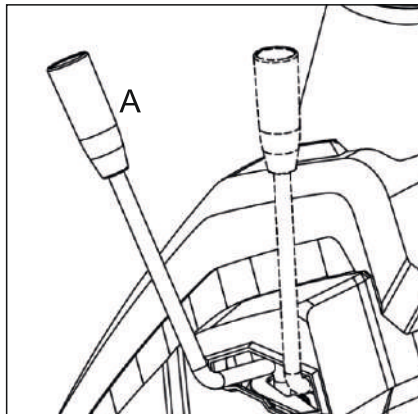

4. Включите парковочный тормоз.

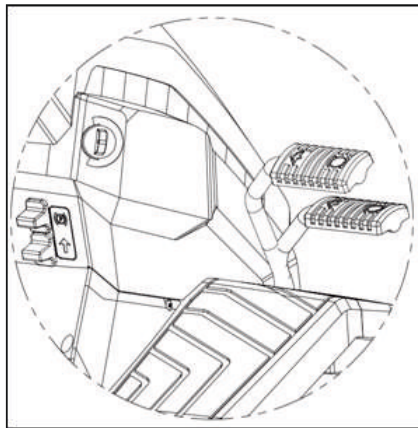

5. Переместите рычаг управления дроссельной заслонкой в положение START.

6. Вставьте ключ зажигания и поверните его в положение ON для включения электрической системы, затем поверните его далее для включения двигателя.

7. Отпустите ключ зажигания, как только двигатель включился.

8. Как только двигатель включился, переместите рычаг управления дроссельной заслонкой в положение минимальных оборотов коленчатого вала.

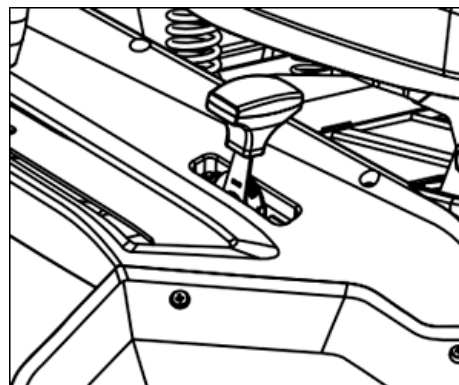

КОШЕНИЕ

ВНИМАНИЕ! Эксплуатацию газонокосилки-райдера производить при установленном на место травосборнике.

Для эксплуатации газонокосилки-райдера необходимо сделать следующее:

1. Переместите рычаг управления дроссельной заслонкой в положение максимальных оборотов коленчатого вала двигателя.
2. Переместите режущую деку в самое верхнее положение, рычаг включения привода режущей деки в положение «В».

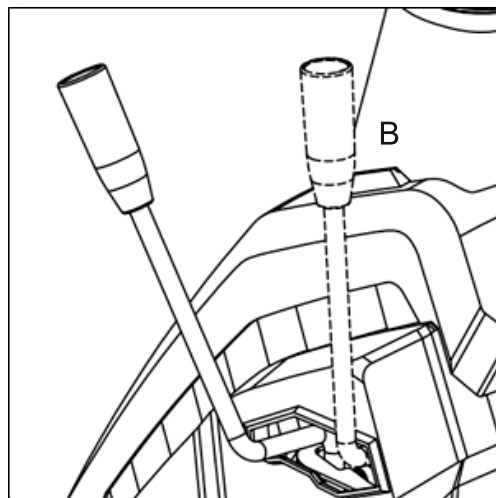

3. Установите скорость и высоту кошения в соответствии с состоянием газона (высотой травы, плотностью и влажностью).

Высота кошения регулируется от 30-75 мм, положения рычага от 1 до 6.

4. Переместите рычаг переключения передач в положение 1-й передачи и отключите парковочный тормоз.

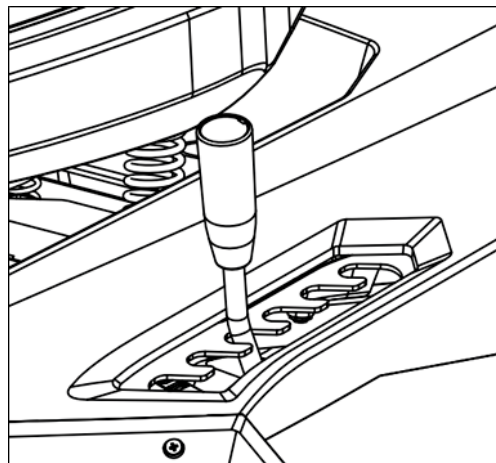

ПЕРЕДВИЖЕНИЕ НА 1-Й ПЕРЕДАЧЕ И БЕЗ КОШЕНИЯ

1. Рычаг включения привода режущей деки всегда в положении «А».
2. Установите максимальную высоту кошения.
3. Переместите рычаг управления дроссельной заслонкой на середину хода между двумя обозначенными диапазонами оборотов.
4. Полностью выжмите педаль и переместите рычаг переключения передач в положение 1-й передачи и отключите стояночный тормоз.
5. Плавно отпустите педаль для переключения от функции «тормоз» к функции «сцепление» для включения привода задних колес.

Переключение передач с 1-й на последующие лучше производить с помощью педали. Избегайте применения резкого ускорения.

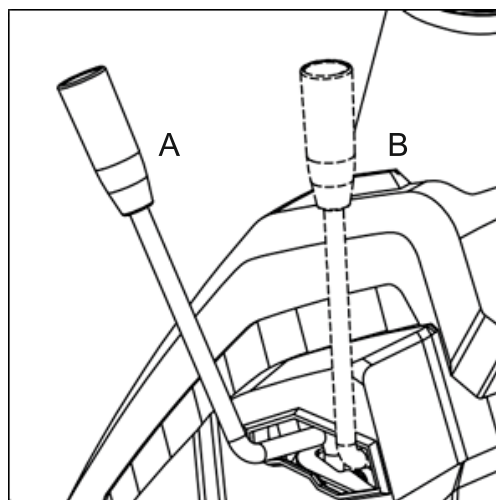

КОШЕНИЕ ПРИ ДВИЖЕНИИ ЗАДНИМ ХОДОМ

1. Выжмите педаль тормоза до полной остановки райдера.
2. Переместите рычаг переключения передач в положение «N».

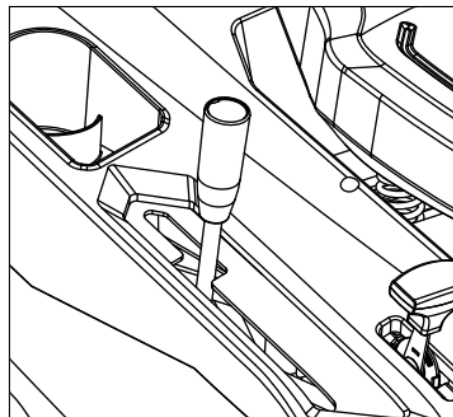

3. Рычаг привода режущей деки в положении «В».
4. Необходимо всегда нажимать левую педаль для кошения при движении задним ходом. Переместите рычаг переключения передач в положение включения заднего хода «R».

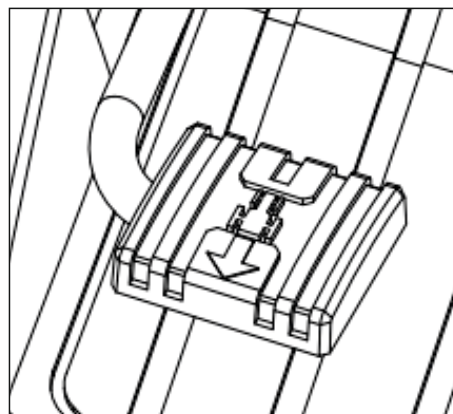

ТОРМОЖЕНИЕ

Уменьшите скорость передвижения с помощью снижения оборотов коленчатого вала двигателя, затем нажмите на педаль тормоза для дальнейшего снижения скорости и полной остановки райдера. Нажмите на правую педаль и переместите переключатель в положение «P», затем отпустите правую педаль.

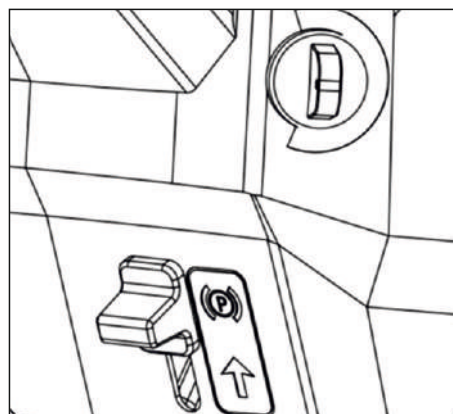

ВЫГРУЗКА

ВАЖНО: перед выгрузкой травосборника необходимо отключить привод режущей деки; в противном случае двигатель заглохнет.

Для выгрузки травосборника:

1. Всегда перемещайте рычаг включения привода режущей деки в положение «А».

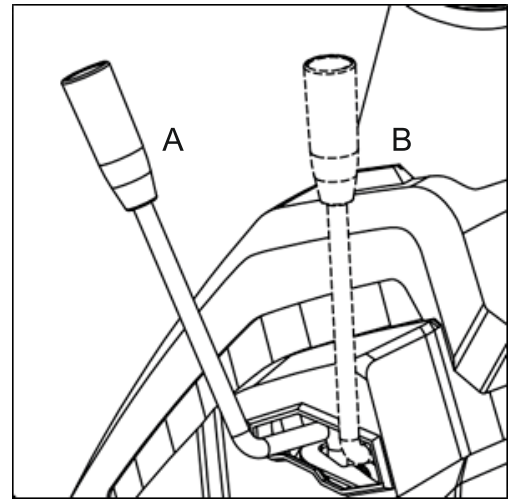

2. Снизьте обороты коленчатого вала двигателя.
3. Включите стояночный тормоз в случае парковки на склоне.
4. Обхватите рукоятку травосборника и потяните его вверх для выгрузки скошенной травы.

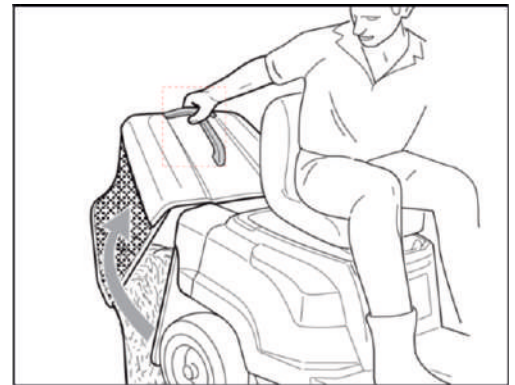

ОСТАНОВКА

1. Переместите рычаг управления дроссельной заслонкой в положение минимальных оборотов коленчатого вала двигателя.

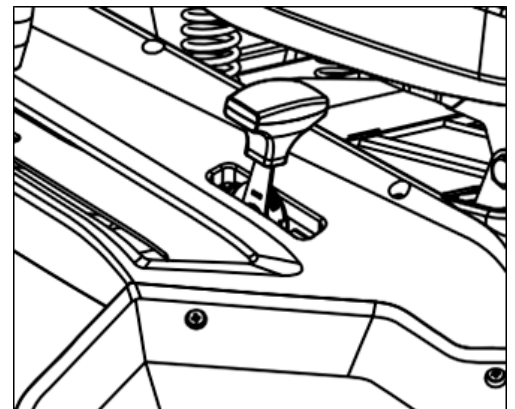

2. Переместите рычаг переключения передач в положение нейтралн N, как показано на рисунке.
3. Переместите рычаг включения привода режущей деки в положение «А».
4. Отключите двигатель, повернув ключ зажигания в положение OFF.
5. Удалите ключ из замка зажигания.

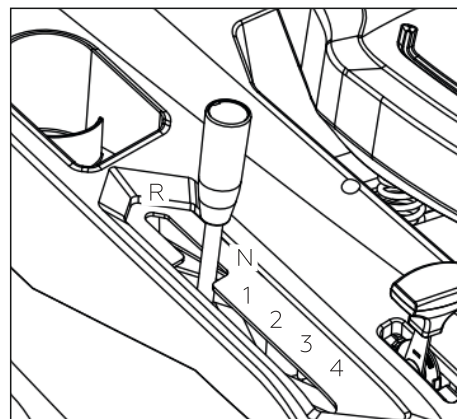

ПО ОКОНЧАНИИ КОШЕНИЯ

1. Дайте двигателю остыть прежде, чем оставить его на хранение в замкнутом помещении.
2. Подсоедините садовый шланг с гидравлической розеткой к штуцеру деки или помойте нож и деку с помощью шланга с насадкой.

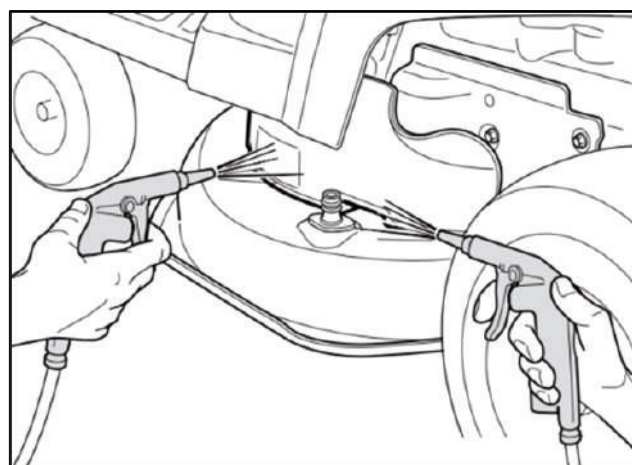
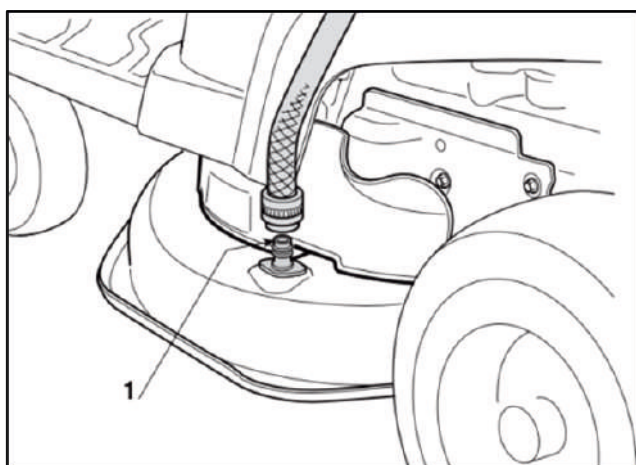

ХРАНЕНИЕ АККУМУЛЯТОРНОЙ БАТАРЕИ

В зимнее время года аккумуляторная батарея всегда должна храниться в сухом и теплом месте.

Запрещено подвергать ее воздействию низких температур. Перед хранением необходимо полностью зарядить аккумуляторную батарею и затем разместить садовый райдер в месте, где он не будет подвергаться воздействию низких температур. Как альтернатива также можно накрыть аккумуляторную батарею толстым ковром или чем-то подобным, если садовый райдер храниться в неотапливаемом сарае/гараже, где может быть холодно.

Производите зарядку аккумуляторной батареи 1-2 раза в течение зимы (как минимум каждый 3-й месяц). Производите зарядку 1 раз в месяц при обычных условиях эксплуатации для обеспечения поддержания полной емкости. Несоблюдение условий хранения может привести к повреждению аккумуляторной батареи и аннулированию условий гарантии на нее.

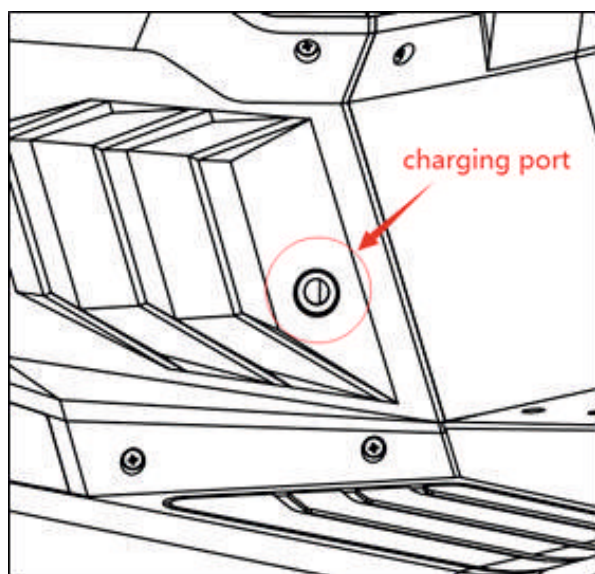

АЛГОРИТМ РАБОТЫ УСТРОЙСТВ БЕЗОПАСНОСТИ

1. Для включения двигателя займите место оператора, отключите привод режущей деки, переместите рычаг переключения передач в нейтральное положение N, проверьте, что стояночный тормоз включен и поверните ключ зажигания в положение включения двигателя.
2. Если оператор покинет водительское сиденье при работающем двигателе и не включенном стояночном тормозе, то двигатель заглохнет.
3. Для отключения двигателя поверните ключ зажигания в положение OFF и он отключится.
4. При работающем двигателе переместите рычаг переключения передач в положение передачи заднего хода R и продолжайте нажимать на педаль кошения при движении задним ходом, объединенную с приводом режущей деки, для включения режима кошения при движении задним ходом. Если при работающем двигателе и рычаге переключения передач в положении R отпустить педаль режима кошения при движении задним ходом и включить привод режущей деки, то двигатель заглохнет.
5. Двигатель продолжит работать, если оператор включит стояночный тормоз и покинет водительское сиденье.
6. Если при работающем двигателе включить стояночный тормоз и привод режущей деки, то двигатель заглохнет.
7. Двигатель заглохнет, если поднять травосборник для разгрузки при включенном приводе режущей деки.

СОБЛЮДЕНИЕ ПРЕДПИСАНИЙ ДАННОГО РУКОВОДСТВА

Газонокосилки ELAND проходят обязательную сертификацию в соответствии с Техническим Регламентом о безопасности машин и оборудования.

Использование, техобслуживание и хранение газонокосилки ELAND должны осуществляться точно, как описано в этой инструкции по эксплуатации.

Информация о дате изготовления и серийный номер содержатся в гарантийном талоне. Гарантийный талон является неотъемлемой частью данного руководства пользователя.

Производитель не несет ответственность за все повреждения и ущерб, вызванные несоблюдением указаний по технике безопасности, указаний по техническому обслуживанию.

Это, в первую очередь, распространяется на:

- использование изделия не по назначению;
- использование не допущенных производителем смазочных материалов, бензина и моторного масла;
- технические изменения изделия;
- косвенные убытки в результате последующего использования изделия с неисправными деталями.

Все работы, приведенные в разделе "Техническое обслуживание" должны производиться регулярно. Если пользователь не может выполнять эти работы по техобслуживанию сам, либо имеет вопросы по выполнению других работ, то следует обратиться в авторизованный сервисный центр.

Полный список адресов авторизованных сервисных центров Вы сможете найти на нашем официальном интернет-сайте: <http://eland.by>

Производитель не несет ответственности в случае ущерба из-за повреждений вследствие невыполненных работ по техобслуживанию.

К таким повреждениям, кроме всего прочего, относятся:

- Коррозийные повреждения и другие последствия неправильного хранения;
- Повреждения и последствия в результате применения неоригинальных запчастей;
- Повреждения вследствие работ по техобслуживанию и ремонту, которые производились неуполномоченными специалистами.

КРИТЕРИИ ПРЕДЕЛЬНЫХ СОСТОЯНИЙ

Критериями предельного состояния изделия считаются поломки (износ, коррозия, деформация, старение, трещины или разрушения) узлов и деталей или их совокупность при невозможности их устранения в условиях авторизованных сервисных центрах ELAND оригинальными деталями или экономическая нецелесообразность проведения ремонта. Устройство и его детали, вышедшие из строя и не подлежащие ремонту, необходимо сдать в специальные приёмные пункты по утилизации. Смотрите раздел «УТИЛИЗАЦИЯ».

СВЕДЕНИЯ О КВАЛИФИКАЦИИ ОБСЛУЖИВАЮЩЕГО ПЕРСОНАЛА

Работать с газонокосилкой разрешается только пользователям, которые прочитали инструкцию по эксплуатации. Ни в коем случае нельзя доверять управление устройством детям. Данный аппарат не предназначен для использования лицами с пониженными физическими, сенсорными или умственными способностями или при отсутствии у них жизненного опыта или знаний. Ремонты должны производиться только квалифицированными специалистами в авторизованных сервисных центрах ELAND.

ПРАВИЛА ТРАНСПОРТИРОВКИ И ХРАНЕНИЯ

ПРЕДУПРЕЖДЕНИЕ! Если производится перевозка газонокосилки-райдера на грузовом автомобиле или прицепе, пожалуйста, используйте подходящее оборудование для подъема и обеспечьте достаточное количество персонала. Никогда не используйте тросы и блоки для подъема райдера. Во время транспортировки закройте топливный краник, опустите режущую деку, включите стояночный тормоз и надежно закрепите райдер с помощью тросов или цепей.

Для поддержания техники в хорошем рабочем состоянии и обеспечения ее высокой эффективности необходимо своевременно производить техническое обслуживание и соблюдать рекомендации по условиям хранения.

- Запрещено производить эксплуатацию техники с изношенными или поврежденными компонентами. Неисправные или изношенные компоненты необходимо всегда менять на новые, а не ремонтировать. Используйте только оригинальные запасные части.
- Будьте особенно внимательны при проведении регулировочных работ, следите за тем, чтобы пальцы не попали в пространство между движущимися компонентами режущей деки и неподвижными частями райдера.
- Для снижения риска возникновения огня необходимо регулярно проверять отсутствие утечек моторного масла и/или топлива.
- Запрещено производить хранение райдера с заправленным топливным баком в помещениях, где пары бензина могут достичь источников открытого огня, искр или источников тепла.
- Храните устройство в недоступном для детей и животных месте!
- Инструмент в упаковке изготовителя можно транспортировать всеми видами крытого транспорта при температуре воздуха от -10 до +40°C и относительной влажности до 80% (при температуре +25°C). На транспортных средствах бензокосилку предохраняйте от опрокидывания, повреждения и проливания топлива. При транспортировании должны быть исключены любые возможные удары и перемещения упаковки с инструментом внутри транспортного средства.
- Храните газонокосилку-райдер в разобранном состоянии в сухом месте, вдали от возможных источников тепла и воспламенения, таких как печь, газовый бойлер, и пр., исключая попадание прямых солнечных лучей, при температуре от +5 до +35°C, и относительной влажности не более 80% (при температуре +25°C).
- Возможные неисправности следует устранять перед установкой изделия на хранение, чтобы затем, воспользовавшись изделием, избежать поломок или травм.
- Устройство, инструкцию по эксплуатации, и все комплектующие детали следует хранить на протяжении всего срока эксплуатации.

УТИЛИЗАЦИЯ

Необходимо строго соблюдать законодательство по защите окружающей среды при утилизации упаковки, поврежденных компонентов или любых других элементов, которые могут нанести вред окружающей среде. Запрещено выбрасывать такие материалы вместе с бытовым мусором, необходимо их отсортировать и отправить в специальный центр по переработке. Соблюдайте законодательство по защите окружающей среды при утилизации отходов. По истечении срока службы садового райдера обратитесь в центр по переработке для его утилизации. Запрещено выбрасывать его в окружающую среду.

НЕИСПРАВНОСТИ И МЕРЫ ПО ИХ УСТРАНЕНИЮ

Возможная причина	Устранение неисправности	Решение
Двигатель не заводится	Неправильная процедура запуска.	Пошаговое руководство в Инструкции по эксплуатации.
Двигатель не заводится при нажатии на кнопку электростартера (или при попытке завести электростартер «щелкает»)	<ol style="list-style-type: none"> 1. Выключатели безопасности не активируются. 2. Провода не подключены к аккумулятору. 3. Неправильно отрегулирован тормозной трос. 4. Машина стоит в высокой траве. 5. Трос тормоза двигателя слишком ослаблен. 6. Неправильное положение дросселя. 7. Бензобак пуст. 8. Бензин старше 3-х месяцев и просрочен или плохого качества. 9. Трубка для выброса травы забита травой. 	<ol style="list-style-type: none"> 1. Активируйте выключатели безопасности под сиденьем и коллектором. 2. Проверьте, что провода подключены от аккумулятора к двигателю 3. Чтобы запустить райдер, отодвиньте его от высокой травы. 5. Установите регулятор высоты в самое верхнее положение, чтобы лезвие могло свободно вращаться. 6. Переместите рычаг заслонки в другое положение. 7. Проверьте и заполните топливный бак бензином. 8. Слейте старый бензин из топливного бака и залейте новый. 9. Удалите траву с соединительного штекера и вокруг него. Проверьте предохранитель и замените его.
Нет искры зажигания (невозможно запустить)	<ol style="list-style-type: none"> 1. Колпачок свечи ослаблен 2. Свеча зажигания влажная или грязная. 3. Неправильный зазор между свечой зажигания и электродом. 4. Воздушный фильтр загрязнен или неисправен. 	<ol style="list-style-type: none"> 1. Убедитесь, что колпачок надежно закреплен на свече зажигания. 2. Проверьте, нет ли грязи на свече зажигания и удалите ее. 3. Проверьте и отрегулируйте зазор свечи зажигания. Либо замените свечу зажигания. 4. Проверьте воздушный фильтр, очистите его или замените.
Недостаточные обороты или скорость движения	<ol style="list-style-type: none"> 1. Рычаг находится в положении «Choke». 2. Рычаг дроссельной заслонки установлен на «Turtle» 	<ol style="list-style-type: none"> 1. Установите рычаг в положение «Run» 2. Установите рычаг в положение «Rabbit».
Двигатель работает неравномерно и/или его производительность снижается во время работы	<ol style="list-style-type: none"> 1. Колпачок свечи ослаблен. Свеча зажигания загрязнена. Неправильный зазор. Воздушный фильтр загрязнен или неисправен. 3. Испарение топлива в карбюратор. 4. Ослаблен трос дроссельной заслонки. 5. Грязь в карбюраторе. 	<ol style="list-style-type: none"> 1. Убедитесь, что колпачок надежно закреплен на свече зажигания. 2. Убедитесь, что свеча чистая и не повреждена, отрегулируйте зазор. 3. Проверьте и очистите воздушный фильтр. Подождите несколько минут, а затем попробуйте снова. 4. Затяните трос дроссельной заслонки. 5. Очистите карбюратор.

При необходимости дополнительного обслуживания необходимо обратиться в местный авторизованный сервисный центр ELAND.

ТЕХНИЧЕСКОЕ ОБСЛУЖИВАНИЕ

РЕКОМЕНДАЦИИ ПО ТЕХНИЧЕСКОМУ ОБСЛУЖИВАНИЮ

ВНИМАНИЕ! Перед чисткой или выполнением работ по техническому обслуживанию извлеките ключ из замка зажигания и прочтите соответствующие инструкции.



- Надевайте подходящую одежду и рабочие перчатки для предотвращения получения ранений.
- Никогда не производите эксплуатацию газонокосилки-райдера с изношенными или поврежденными деталями.
- Неисправные или изношенные детали всегда подлежат замене, а не ремонту.
- Используйте только оригинальные запасные части! Детали разного качества могут повредить технику и повлиять на вашу безопасность и безопасность окружающих.
- Никогда не выбрасывайте отработанное масло, топливо, аккумуляторы или другие загрязняющие вещества в несанкционированных местах!

ГРАФИК ПРОВЕДЕНИЯ ТЕХНИЧЕСКОГО ОБСЛУЖИВАНИЯ

ПАРАМЕТР	МОТОЧАСЫ, ИНТЕРВАЛ
САДОВЫЙ ТРАКТОР	
Проверка заточки ножей и затяжки их болтов	25
Замена ножей	100
Проверка натяжения приводного ремня трансмиссии	25
Замена приводного ремня трансмиссии	по необходимости
Проверка приводного ремня ножей	25
Замена приводного ремня ножей	по необходимости
Проверка и регулировка ходовой части	10
Проверка приводного узла и тормоза ножа	10
Проверка болтов и винтов	25
Общая смазка	25
ДВИГАТЕЛЬ	
Проверка уровня моторного масла	5
Замена моторного масла	50
Чистка и проверка воздушного фильтра	5
Замена воздушного фильтра	50
Проверка топливного фильтра	50
Замена топливного фильтра	100
Проверка и чистка электродов свечи зажигания	50
Замена свечи зажигания	100

Рекомендуется обращаться в авторизованный сервисный центр ELAND.

ВНИМАНИЕ!

Интервалы между проверками и техническим обслуживанием сокращаются при эксплуатации в условиях повышенной запыленности.

Несоблюдение периодичности технического обслуживания может привести к поломке двигателя, что не будет являться гарантийным случаем.

ГАРАНТИЙНЫЕ ОБЯЗАТЕЛЬСТВА

Условия гарантии перечислены в гарантийном талоне изделия. Срок бесплатного гарантийного ремонта составляет 12 месяцев и действителен при соблюдении предписаний и рекомендаций настоящей инструкции по эксплуатации. Срок эксплуатации 5 лет.

Возможно продлить гарантийный срок на газонокосилки-райдеры ELAND с бензиновым двигателем до 2 (двух) лет со дня покупки изделия. Бесплатный гарантийный ремонт изделия ELAND будет произведен через авторизованные сервисные центры при обязательном соблюдении следующих условий: использование изделия физическим лицом исключительно для личных нужд, в некоммерческих целях; прохождение периодического ПЛАТНОГО обслуживания изделия в авторизованном сервисном центре не реже 1 (одного) раза в год с обязательной отметкой в гарантийном талоне. Несоблюдение хотя бы одного из вышеперечисленных условий может послужить причиной отказа в продлении гарантии. Подробности на сайте <http://eland.by>

Гарантия не распространяется на детали, вышедшие из строя вследствие нормального износа, а также на быстро изнашивающиеся детали и расходные узлы, например, триммерные катушки, травосборники, ручные стартеры, пластиковые части, тросы управления, воздушные, топливные, масляные фильтры, режущие ножи, амортизаторы, поршневые кольца, свечи зажигания и т.д., а также на детали, срок службы которых зависит от регулярного технического обслуживания.

ВНИМАНИЕ! Изделия принимаются в сервисный центр чистыми, только в собранном виде, а также полностью укомплектованными.

ВНИМАНИЕ! Проверьте наличие в руководстве по эксплуатации гарантийного талона, отсутствие механических повреждений. Убедитесь, что в гарантийном талоне поставлены: штамп магазина, дата продажи и подпись продавца.

Дата производства закодирована в серийном номере изделия: первые две цифры - месяц, следующие две - год,

Контакты:

ПРОИЗВОДИТЕЛЬ:

ELAND INDUSTRIAL KB
GJUTAREVAGEN 1,443 61, GOTHENBURG, SWEDEN
TEL.: +46 302 237 08

ИЗГОТОВИТЕЛЬ:

CHONGQING DINKING POWER MACHINERY CO, LTD
ADDRESS: CAOJIE INDUSTRIAL PARK, HECHUAN DISTRICT, CHONGQING
СТРАНА ИЗГОТОВИТЕЛЬ: КИТАЙ

ИМПОРТЕР В БЕЛАРУСЬ:

ООО "ЭЛАНДБЕЛИМПОРТ"
220053, РЕСПУБЛИКА БЕЛАРУСЬ, МИНСК,
УЛ.БУДСЛАВСКАЯ 23/1, К.21
8 (017) 234-25-98
www.eland.by

Made in PRC



**ELAND INDUSTRY KB, GJUTAREVAGEN 1
443 61, GOTHENBURG, SWEDEN
Tel. +46 302 237 08**